

MASINA DE TUNS IARBA

AL480VH-T



MANUAL DE UTILIZARE

Cititi si respectati instructiunile de utilizare inainte de a folosi acest tip de echipament.

*Producator: NINGBO NGP INDUSTRY CO., LTD.
Adresa: No. 88, Lane 666, Jinshan Road, C Zone Jiangbei Investment Center Ningbo 315020, China*

Va multumim pentru alegerea acestei masini de tuns iarba, echipata cu motor pe benzina. Pentru a obtine cele mai bune rezultate de la masina de tuns iarba, cititi cu atentie toate instructiunile de siguranta si operare, inainte de utilizarea echipamentului.

CUPRINS

1. Specificatii tehnice	2
2. Instructiuni de siguranta	6
3. Asamblarea si pre-operarea echipamentului	7
4. Functionarea echipamentului	8
5. Intretinerea echipamentului	11
6. Programul de intretinere	14
7. Probleme tehnice	15
8. Depozitare	15
9. Reparatii	16

1. SPECIFICATII TEHNICE

Model		AL480VH-T
Latime de taiere	mm	480
Inaltime de taiere	mm	20 – 75 (7 trepte)
Actionare		Roti mari, autopropulsata
Sistem de maruntire		DA
Capacitate cutie colectoare	L	70
Motor		T475
Tip motor		OHV, 4-timpi, racire cu aer
Putere motor	kW	2.6
Turatie motor	r/min	3000
Capacitate cilindrica	cc	139
Tip combustibil		Benzina fara plumb
Capacitate rezervor combustibil	L	1
Capacitate baie de ulei	L	0.6
Nivelul presiune sonore	dB(A)	82.7
Nivelul garantat al puterii sonore	dB(A)	96
Valoarea max. a vibratiilor	m/s ²	6.48
Dimensiuni	mm	930 x 570 x 480
Greutate	kg	39.3

Descrierea produsului

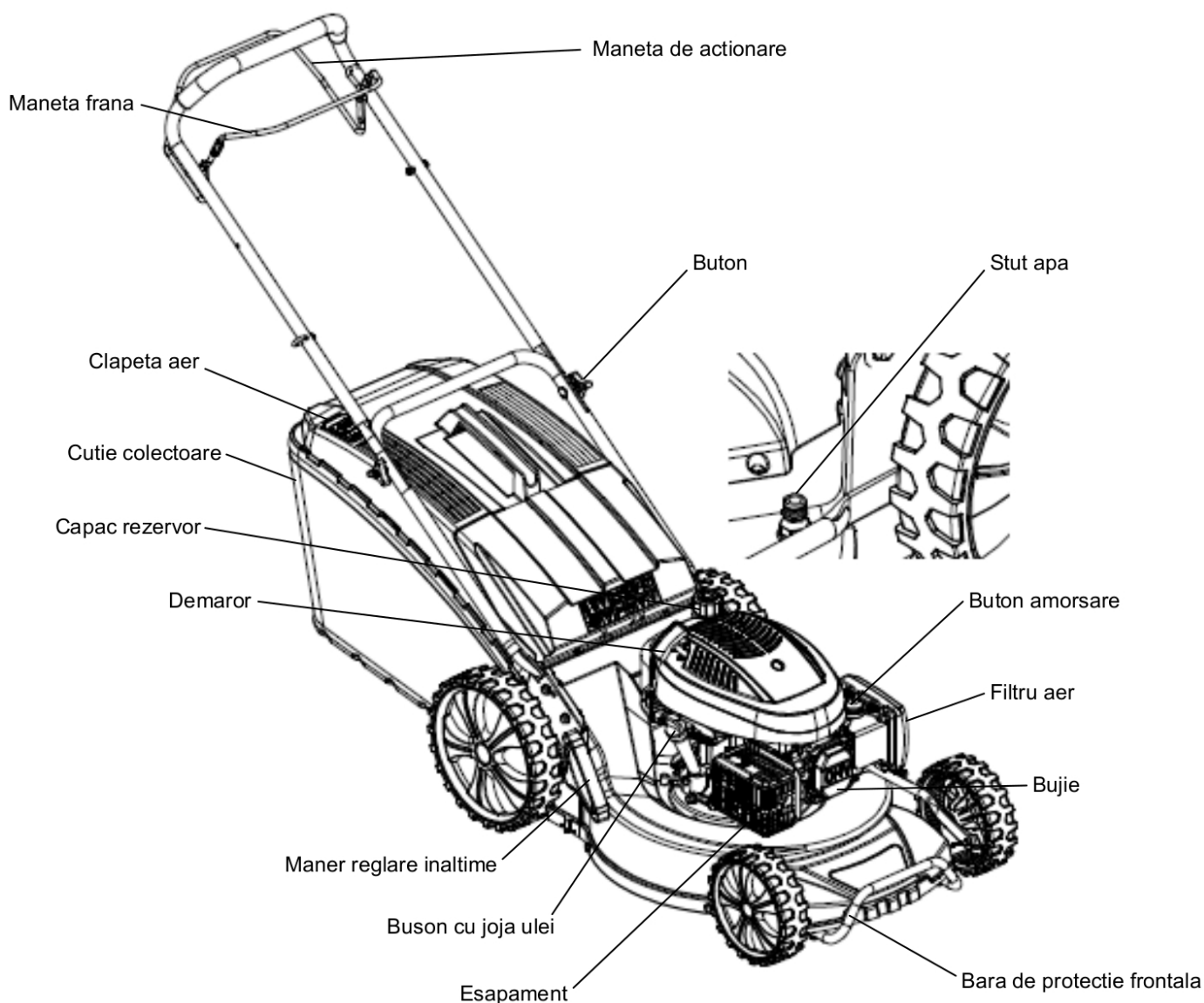

* Imaginile prezentate sunt ilustrative si pot exista mici diferente fata de produsul real.

Instruire

- Informatiile din acest manual se bazeaza pe cele mai recente date ale produselor disponibile in momentul printarii.
- Ne rezervam dreptul de a face modificari in orice moment, fara notificarea prealabila si fara nicio obligatie. Aceasta publicatie nu poate fi reprodusa fara o aprobare scrisa.
- Acest manual trebuie considerat o parte a echipamentului si trebuie sa ramana in permanenta langa acesta.
- Cititi atent instructiunile: familiarizati-va cu dispozitivele de control si cu utilizarea corecta a echipamentului;
- Nu permiteti copiilor sau persoanele nefamiliarizate cu aceste instructiuni, sa foloseasca masina de tuns iarba. Legislatia locala ar putea impune limite de varsta utilizatorului.
- Nu tundeti niciodata in apropierea persoanelor, in special a copiilor sau a animalelor domestice.
- Retineti faptul ca utilizatorul este responsabil pentru ranirea persoanelor sau pentru deteriorarea bunurilor acestora.

Pregatire

- a) In timpul lucrului purtati incaltaminte de protectie, rezistenta si pantaloni lungi. Nu utilizati echipamentul cand sunteti desculți sau purtati sandale.
- b) Inainte de utilizare verificati atent zona unde veti utiliza echipamentul si indepartati toate obiectele care ar putea fi aruncate de masina de tuns in timpul functionarii.
- c) **AVERTISMENT:** Benzina este foarte inflamabila.
 - Pastrati combustibilul in recipiente speciale.
 - Realimentati rezervorul doar in exterior si nu fumati in timp ce alimentati.
 - Alimentati inainte de pornirea motorului. Nu indepartati niciodata busonul rezervorului cu combustibil si nu adaugati benzina cu motorul pornit sau cu motorul cald.
 - Daca varsati benzina din greseala, nu incercati sa porniti motorul, ci mutati echipamentul din acel loc pentru a evita producerea unui incendiu pana cand benzina se evapora.
 - Inchideti bine busonul rezervorului si capacul recipientului.
- d) Inlocuiti amortizoarele de zgomot defecte.
- e) Inainte de a utiliza echipamentul, inspectati-l vizual pentru a vedea daca lama (lamele), surubul lamei si masina de tuns iarba nu sunt uzate sau defecte. Inlocuiti piesele uzate sau deteriorate pentru a mentine echilibrul.

Functionare

- a) Nu folositi motorul in spatii inchise unde monoxidul de carbon de la gazele de esapament se poate acumula in concentratii periculoase.
- b) Tundeti doar la lumina zilei sau in prezenta unei iluminari artificiale bune.
- c) Evitati utilizarea echipamentului pe iarba uda, acolo unde este posibil.
- d) La tunderea ierbii pe terenuri in panta, fiti atenti sa nu puneti piciorul gresit.
- e) Mergeti la pas, nu alergati.
- f) Pentru masinile rotative cu roti, tundeti iarba de-a lungul pantelor, niciodata in sus si-n jos.
- g) Fiti foarte atenti cand schimbati directia pe un teren in panta.
- h) Nu utilizati masina de tuns pe pante foarte abrupte.
- i) Fiti foarte atenti atunci cand cuplati mers inapoi si cand trageți masina de tuns inspre dumneavoastra.
- j) Opriti lama (lamele) daca masina de tuns iarba este inclinata pentru transport, cand traversati o suprafata fara iarba si in timp ce transportati masina de tuns de la si spre zona de tuns.
- k) Nu utilizati masina de tuns cu aparatori defecte, sau fara dispozitivele de siguranta montate corespunzator, de exemplu aparatori si/sau dispozitive de colectare a ierbii.
- l) Nu schimbati reglajul regulatorului de turatie al motorului sau a turatiei peste valoarea nominala.
- m) Decuplati manetele pentru ambreiaj si lame inainte de pornirea echipamentului.
- n) Porniti motorul urmand cu atentie instructiunile si cu picioarele in afara razei de actiune a lamei (lamelor).
- o) Nu inclinati masina de tuns iarba cand porniti motorul.
- p) Nu porniti echipamentul atunci cand stati in fata gurii de evacuare.
- q) Nu puneti mainile sau picioarele in apropierea sau sub piesele rotative. Pastrati mereu distanta de orificiul de evacuare.
- r) Nu ridicati si nu transportati masina de tuns iarba cu motorul pornit.
- s) Opriti motorul si scoateti fisa de la bujie a masinii in urmatoarele cazuri:
 - inainte de a indeparta un obiect blocat in mecanismele masinii sau de a desfunda masina de tuns iarba;
 - inainte de a controla, curata sau lucra la masina de tuns iarba;
 - dupa ce ati lovit un obiect, controlati masina pentru a vedea eventualele daune si a efectua reparatiile inainte de a reporni si utiliza masina de tuns iarba;
 - daca echipamentul incepe sa vibreze in mod neobisnuit, verificati-l imediat.

- t) Opriti motorul:
- ori de cate ori va indepartati de masina de tuns iarba;
 - inainte de a face alimentarea cu combustibil.
- u) Reduceti acceleratia inainte sa opriti motorul si, daca motorul este echipat cu robinet de combustibil, inchideti robinetul cand ati terminat de tuns iarba.

Intretinere si depozitare

- Mentineti bine stranse piulitele si suruburile pentru a va asigura ca masina poate fi folosita in siguranta.
- Nu depozitati echipamentul cu benzina in rezervor, in interiorul unei cladiri unde vaporii pot veni in contact cu o flacara deschisa sau cu o scanteie.
- Lasati motorul sa se raceasca inainte de a depozita echipamentul intr-un spatiu inchis.
- Pentru reduce pericolul de incendiu, pastrati motorul, teava de esapament, zona bateriei si zona de depozitare a benzinei, la distanta de iarba, frunze sau lubrifianti.
- Verificati periodic dispozitivul de colectare a ierbii pentru a identifica semne de uzura sau deteriorare.
- Din motive de siguranta inlocuiti componentele uzate sau deteriorate.
- Daca rezervorul de combustibil trebuie golit, trebuie sa faceti acest lucru intr-un spatiu exterior.

Etichetele de siguranta

Urmatoarele etichete semnaleaza potentiale riscuri care pot cauza accidente grave. Cititi-le cu atentie. Daca acestea se dezlipesc sau devin greu de citit, contactati distribuitorul autorizat pentru a le inlocui.

Semnificatia simbolurilor:

	Cititi manual de instructiuni		Deconectati bujia inainte de a executa lucrari de intretinere si reparatii.		Avertisment! Inainte de orice lucrare de reparatii, indepartati fisa bujiei.
	PERICOL – Lame rotative. Tineti mainile si picioarele departe de acestea cand masina functioneaza.		Indepartati obiectele din zona de tuns care pot fi aruncate de lama.		Avertisment! Persoanele din jur trebuie sa pastreze o distanta de siguranta fata de masina cand functioneaza.
	Evitati sa tundeti in apropierea persoanelor, in special a copiilor sau a animalelor domestice.		Avertisment! Tineti mainile si picioarele departe de dispozitivele de taiere atunci cand echipamentul functioneaza.		

IMPORTANT: Aceasta masina de tuns este capabila de amputarea mainilor si picioarelor si

aruncarea de obiecte. Nerespectarea instructiunilor de siguranta poate duce la vatamari grave sau deces.

AVERTISMENT: Pentru a preveni pornirea accidentala in momentul montarii, transportului, reglajului sau repararii echipamentului, deconectati fisa bujiei.

AVERTISMENT: Gazele evacuate, unele din componentele acestora, si anumite componente ale echipamentului contin sau emit substante chimice care pot cauza probleme de sanatate (cancer, defecte de nastere, etc.)

ATENTIE: Esapamentul si alte piese ale motorului devin extrem de fierbinti in timpul functionarii si raman astfel inca o perioada de timp dupa oprirea motorului. Pentru a evita producerea de arsuri grave la contact, stati departe de aceste zone.

2. INSTRUCIUNI DE SIGURANTA

- Cititi cu atentie instructiunile de utilizare. Familiarizati-va cu comenzile si cu utilizarea corecta a aparatului.
- Nu puneti mainile sau picioarele in apropierea sau sub piesele rotative. Stati departe de orificiul de evacuare.
- Echipamentul poate fi utilizat doar de persoane responsabile, familiarizate cu instructiunile din acest manual.
- Inspectati cu atentie zona in care va fi folosit echipamentul si indepartati toate obiectele care ar putea fi aruncate de masina de tuns iarba.
- Nu tundeti in apropierea persoanelor, in special a copiilor sau a animalelor domestice.
- In timp ce tundeti iarba, purtati mereu incaltaminte rezistenta si pantaloni lungi. Nu utilizati echipamentul in picioarele goale sau cu sandale deschise.
- Fiti foarte atenti cand trageți masina de tuns iarba inspre dumneavoastra.
- Nu utilizati masina de tuns iarba cu aparatorile defecte sau fara sa fi instalat dispozitivele de siguranta, de exemplu aparatori si dispozitive de colectare a ierbii.
- Folositi doar accesorii aprobate de producator.
- Opriti lama (lamele) cand treceti peste zone cu pietris, carari sau drumuri.
- Opriti motorul si deconectati bujia:
 - inainte de a indeparta un obiect blocat sau de a desfunda masina de tuns iarba;
 - inainte de verificarea, curatarea sau repararea masinii de tuns iarba;
 - dupa ce ati lovit un obiect. Verificati echipamentul pentru a vedea eventualele daune si a efectua reparatiile inainte de a reporni si utiliza masina de tuns iarba;
 - daca masina incepe sa vibreze in mod neobisnuit (verificati imediat).
- Opriti motorul si asteptati pana lama se opreste complet inainte de a scoate cutia de colectare a ierbii.
- Tundeti doar la lumina zilei sau in prezenta unei iluminari artificiale bune.
- Nu utilizati echipamentul daca sunteti sub influenta bauturilor alcoolice sau a medicamentelor.
- Nu utilizati echipamentul pe iarba uda. Tineti foarte bine mainile pe maner; mergeti la pas, nu alergati.
- Decuplati mecanismul de autopropulsare inainte de pornirea motorului (la modelele echipate cu acest mecanism).
- Inlocuiti amortizoarele de zgomot defecte.
- Intotdeauna purtati ochelari de protectie cu sau fara ecrane laterale atunci cand utilizati masina de tuns iarba.
- Indepartati obstacolele cum ar fi, pietre, crengi de copac, etc.

- Aveti grija la gropi, santuri sau denivelari. Iarba inalta poate ascunde obstacolele.
- Nu utilizati masina de tuns iarba pe terenuri foarte inclinate.
- Retineti faptul ca utilizatorul este responsabil pentru ranirea persoanelor sau pentru deteriorarea bunurilor acestora.
- Nu modificati dispozitivele de siguranta. Verificati periodic modul de functionare al acestora.
- Pastrati echipamentul curat de iarba, frunze sau alte resturi acumulate in timpul lucrului. Curatati uleiul sau combustibilul varsat. Lasati echipamentul sa se raceasca inainte de depozitare.
- Aveti foarte multa grija la schimbarea directiei pe terenuri in panta.
- Componentele cutiei colectoare sunt supuse uzurii, daunelor si deteriorarii, ceea ce ar expune pisele aflate in miscare sau ar permite aruncarea obiectelor. Verificati periodic componentele si inlocuiti-le cu piese de schimb recomandate de producator, cand este necesar.
- Lamele masinii de tuns sunt ascutite si pot taia. Aveti grija atunci cand realizati service-ul lamei (lamelor).



Nu aruncati deseurile de echipamente electrice, industriale si partile componente la gunoiul menajer!

In conformitate cu legislatia in vigoare: Directiva 2008/98/CE privind deseurile, Directiva 2012/19/UE, privind deseurile de echipamente electrice si electronice, etc., echipamentele electrice, industriale si partile componente uzate, a caror durata de utilizare a expirat, trebuie colectate separat si predate unui centru specializat de colectare si reciclare. Este interzisa aruncarea acestora in natura, deoarece sunt o sursa potentiala de pericol si de poluare a mediului inconjurator.

⚠ ATENTIE! In cazul in care exista o problema cu acest echipament sau aveti intrebari, va rugam sa contactati distribuitorul autorizat.

3. ASAMBLAREA SI PRE-OPERAREA ECHIPAMENTULUI

Cititi toate instructiunile din acest manual inainte de a incepe asamblarea / operarea noii masini de tuns iarba.

IMPORTANT: Masina de tuns iarba este livrata **FARA ULEI SAU BENZINA** in motor. Noul echipament a fost asamblat si testat in cadrul fabricii.

Scoateti masina de tuns iarba din ambalajul de carton

Indepartati ambalajul si asigurati-va ca ati gasit toate accesoriile incluse in ambalaj.

Instalarea componentelor

Noua masina de tuns gazon a fost livrata pregatita pentru a fi utilizata, cu sac de colectare in spate.

Setarea masinii de tuns gazon

IMPORTANT: Desfaceti cu grija manerul astfel incat sa nu prindeti sau sa deteriorati cablurile de control.

1. Ridicati manerele pana sectiunea inferioara a manerului se fixeaza in pozitia de tuns iarba.
2. Indepartati ambalajul de protectie, ridicati sectiunea superioara a manerului in locasul de la manerul inferior si strangeti cele doua butoane ale manerului.

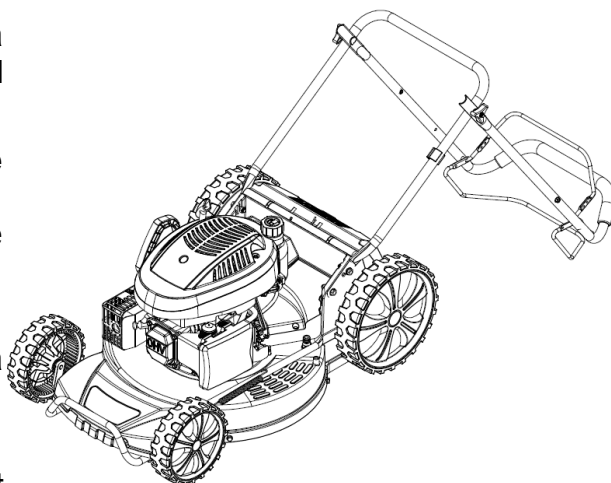

3. Indepartati ambalajul de maner ce sustine tija de control a utilizatorului la manerul superior.

4. FUNCTIONAREA ECHIPAMENTULUI

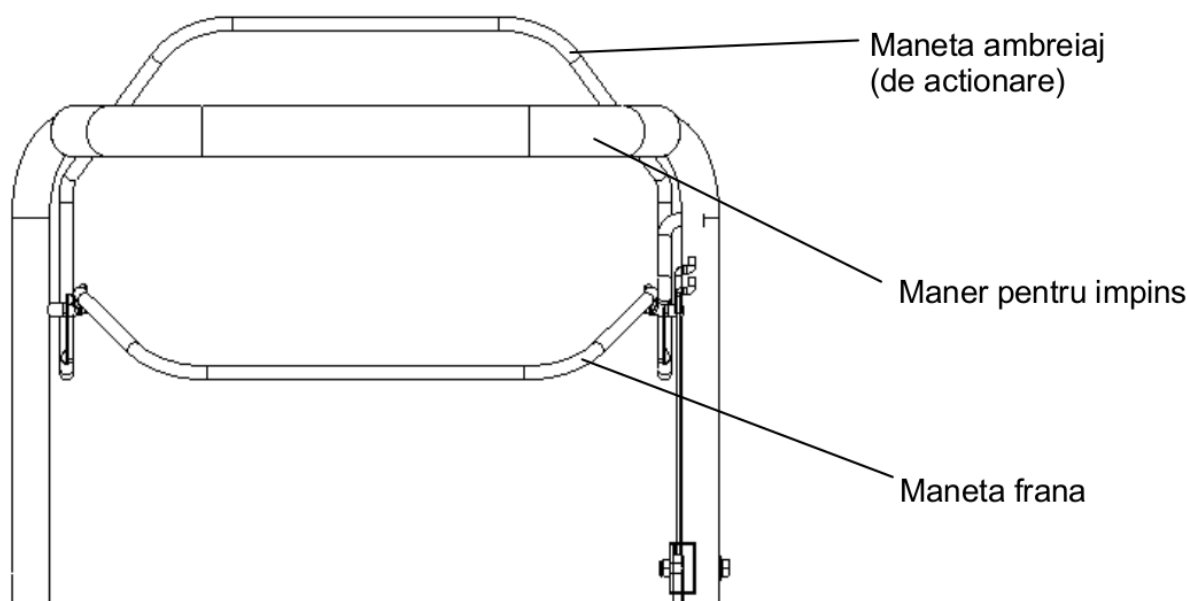

Maneta de frana trebuie apasata pana la maner si trebuie tinuta apasata pentru a porni motorul. Eliberati maneta pentru a opri motorul.

Demarorul - folosit pentru pornirea motorului.

Maneta ambreiajului – folosita pentru cuplarea miscarii de propulsie a masinii de tuns gazon.

Utilizarea vitezei motorului masinii de tuns gazon. Viteza motorului a fost stabilita din fabrica pentru performante optime. Viteza nu este reglabila.

Ambreiajul (Sistemul de actionare)

- Auto-propulsia este controlata prin mentinerea apasata a maneta de control (frana) pana la maner si impingerea manetei ambreiajului inainte pana cand se fixeaza; dupa care eliberati maneta.
- Miscarea de deplasare inainte va inceta in momentul eliberarii manetei de control. Pentru a opri deplasarea inainte a echipamentului, fara a opri motorul, eliberati usor maneta de control pana cand sistemul de actionare se decupleaza. Apasati din nou maneta de control pentru a continua tunderea ierbii fara auto-propulsie.

Reglarea inaltimii de taiere

Ridicati rotile pentru o taiere joasa si coborati rotile pentru o taiere adanca. Reglati inaltimea de taiere in functie de necesitati. Pozitia medie este ideala pentru majoritatea peluzelor.

ALIMENTAREA CU ULEI

Inainte de fiecare utilizare a echipamentului, verificati nivelul uleiului si, daca este necesar, completati cu 500 ml ulei de motor SAE 30.

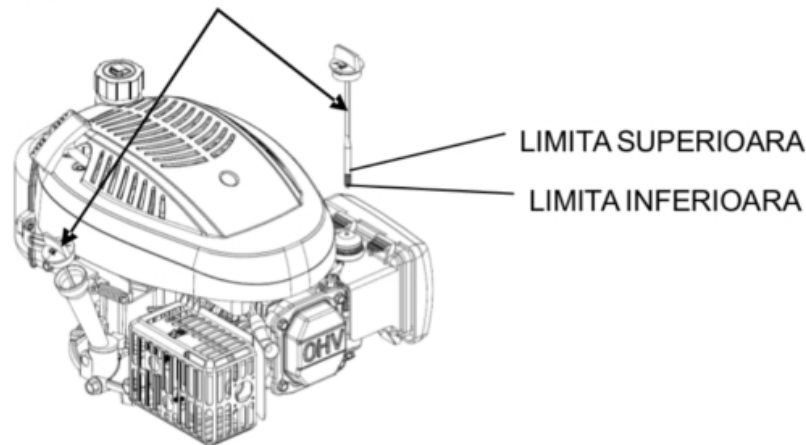
BUSON CU JOJA PENTRU ULEI

Masina de tuns gazon este livrata fara ulei in motor. Pentru mai multe informatii privind tipul si gradul uleiului ce trebuie utilizat, consultati sectiunea de Intretinere din acest manual.

⚠ ATENTIE: Nu alimentati motorul cu ulei peste limita superioara. In caz contrar, esapamentul va scoate mult fum in momentul pornirii.

1. Asigurati-va ca masina de tuns gazon este intr-o pozitie echilibrata, stabila.
2. Scoateti busonul din orificiul de alimentare cu ulei si stergeti joja.
3. Introduceti joja in orificiul de alimentare fara a o insuruba. Scoateti si verificati nivelul uleiului pe joja.

IMPORTANT:

- Verificati nivelul uleiului inainte de fiecare utilizare. Adaugati ulei, daca este necesar. Alimentati pana la semnul limitei de plin de pe joja.
- Schimbati uleiul dupa fiecare 25 de ore de functionare sau in fiecare sezon. S-ar putea sa fie necesar sa schimbati mai des uleiul in conditii cu mult praf si murdarie. Pentru mai multe informatii consultati sectiunea "Schimbarea uleiului motorului" de la capitolul Intretinere din acest manual.

ALIMENTAREA CU COMBUSTIBIL

- Umpleti rezervorul daca nivelul combustibilului este scazut. Aveti grija sa nu varsati combustibil. Utilizati benzina fara plumb, standard, curata. Nu amestecati uleiul cu benzina.

⚠ ATENTIE: Stergeti imediat uleiul sau combustibilul varsat. Nu depozitati, varsati sau utilizati benzina in apropierea unui foc deschis.

⚠ ATENTIE: Combustibilul amestecat cu alcool (denumit gasohol) sau utilizarea de etanol sau metanol in procente mai mari decat este necesar poate cauza probleme de pornire si/sau de functionare. Daca echipamentul trebuie depozitat pe o perioada de 30 de zile sau mai mult, sistemul de combustibil trebuie golit inainte pentru a evita probleme la motor. Goliti rezervorul de combustibil, porniti motorul si lasati-l sa functioneze pana se consuma toata benzina de pe conducte si din carburator. Folositi combustibil proaspat la urmatoarea utilizare. Pentru mai multe informatii consultati sectiunea cu instructiuni de depozitare.

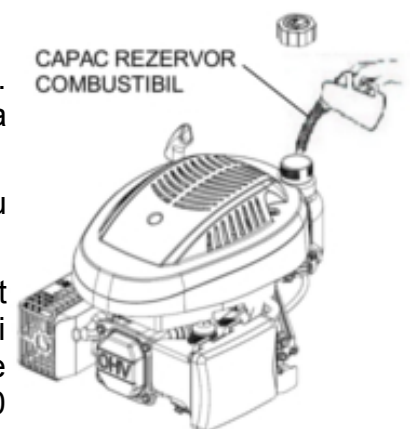

PORNIREA MOTORULUI

Pentru a porni motorul, mai intai verificati bujia si nivelul de ulei si combustibil. Adaugati, daca este necesar.

OBSERVATIE: Datorita invelisului protector de pe motor, la pornirea initiala, motorul va scoate fum, pentru un scurt timp. Acest lucru este normal.

Tineti apasata maneta de control (frana) pana la maner si trageți repede manerul sforii de pornire. Nu lasati manerul sforii sa revina singur inapoi. Readuceti-l usor in pozitia initiala, pentru a preveni deteriorarea demarorului.

OBSERVATIE: In cazul pornirii la rece, este necesar sa apasati butonul de amorsare (prime) de la filtrul de aer inainte de a trage sfoara de pornire (Consultati tabelul 1).

De asemenea, trebuie adaugat mai mult combustibil pentru a amesteca cu aer, pentru o pornire usoara. Atunci cand apasati butonul de amorsare, combustibilul va fi pompat direct din carburator in camera de combustie.

Butonul de amorsare se foloseste doar la motoarele reci.

Tabelul 1

Temperatura	Apăsări
< 0°C	2~3
0°C - 10°C	1~2
10°C - 20°C	0~1
> 20°C	0

OBSERVATIE: La temperaturi scazute, s-ar putea sa fie necesar sa repetati pasii de la amorsare.

OPRIREA MOTORULUI

- Pentru a opri motorul, eliberati maneta de control (frana).

 **AVERTISMENT:** Lama va continua sa se roteasca pentru inca cateva secunde dupa oprirea motorului.

Deconectati fisa bujiei daca masina de tuns iarba va fi lasata nesupravegheata.

SFATURI PENTRU TAIERE

- In anumite conditii, de exemplu, cand iarba este foarte inalta, ar fi de preferat sa setati echipamentul la o inaltime de taiere mai mare, pentru a reduce efortul de impingere si pentru a evita suprasolicitarile motorului si taierea necorespunzatoare a ierbii. De asemenea, ar fi necesar reducerea vitezei la sol si/sau sa tundeti inca o data iarba din acea zona.
- Pentru a obtine un aspect uniform, tundeti astfel incat sa existe o suprapunere de cativa centimetri intre fiecare banda. Daca iarba este foarte inalta si deasa, tundeti benzile mai inguste, cu o suprapunere mai mare intre benzi.
- Lama trebuie sa se roteasca foarte repede pentru a tunde repede. Folositi mereu pozitia maxima a acceleratiei si mentineti motorul la turatia maxima. Daca turatia motorului tinde sa scada, ar putea insemna ca, motorul este in suprasarcina intrucat lama trebuie sa tunda prea multa iarba. Tundeti o banda mai ingusta de iarba, sau reduceti viteza de inaintare, sau mariti inaltimea de taiere.
- Dispozitivul de colectare a ierbii se poate umple in momentul utilizarii cu murdarie si praf si de aceea va colecta din ce in ce mai putina iarba. Pentru a evita acest lucru, spalati periodic dispozitivul de colectare cu apa si lasati-l sa se usuce inainte de a-l utiliza din nou.

- Pastrati curata partea superioara a motorului din jurul demarorului. Acest lucru va ajuta fluxul de aer al motorului si va prelungi durata de viata a motorului.
- O lama ascutita tunde foarte bine. O lama neascutita smulge iarba. Cand lama echipamentului nu mai tunde bine, ascutiti-o sau inlocuiti-o.

5. INTRETINEREA ECHIPAMENTULUI

IMPORTANT: Intretinerea periodica si corecta este esentiala pentru functionare sigura, economica si fara probleme.

Pentru a va ajuta sa aveti grija in mod corect de masina de tuns gazon, cititi cu atentie aceasta sectiune ce contine un program de intretinere, proceduri periodice de control si proceduri simple de intretinere. Pentru proceduri de intretinere mai grele va recomandam sa contactati service-ul autorizat.

Programul de intretinere se aplica in cazul utilizarii normale. Daca folositi masina de tuns iarba in conditii speciale, consultati un service autorizat pentru sfaturi specifice cazului dumneavoastra.

 **ATENTIE:** O intretinere necorespunzatoare sau nerezolvarea unei probleme tehnice inainte de utilizare, poate determina functionarea defectuoasa a echipamentului, cauzand ranirea grava sau deces. Respectati instructiunile din acest manual.

 **ATENTIE:** Asigurati-va ca motorul este oprit inainte de a incepe orice operatiune de intretinere sau reparatie.

- 1) Pastrati toate piulitele, suruburile si bolturile stranse asigurandu-va astfel ca echipamentul se afla intr-o conditie de lucru sigura. Intretinerea periodica este esentiala pentru siguranta si performante.
- 2) Nu depozitati echipamentul cu benzina in rezervor intr-o cladire in care vaporii pot ajunge la o scanteie, foc deschis sau sursa de caldura.
- 3) Lasati motorul sa se raceasca inainte de a-l depozita intr-un spatiu inchis.
- 4) Pentru a reduce riscul de incendiu, pastrati motorul, esapamentul, compartimentul bateriei si zona de depozitare a combustibilului fara iarba, frunze sau unsoare excesiva. Nu lasati recipiente cu iarba taiata in incaperi.
- 5) Din motive de siguranta, nu folositi echipamentul cu piese uzate sau deteriorate. Piese de schimb trebuie inlocuite si nu reparate. Folositi piese de schimb originale. Piese de schimb care nu sunt de aceeasi calitate pot deriora echipamentul si pot fi periculoase pentru siguranta dumneavoastra.
- 6) Daca rezervorul de combustibil trebuie sa fie drenat, acest lucru trebuie in aer liber, cand motorul este rece.
- 7) Purtati manusi de lucru atunci cand demontati si montati lama.
- 8) Verificati echilibrul lamei dupa ascutire.
- 9) Verificati periodic aparatoarea cu inchidere automata si sacul de colectare pentru uzura si deteriorare.
- 10) De fiecare data cand echipamentul trebuie manevrat, transportat sau inclinat, utilizatorul trebuie sa:
 - poarte manusi de lucru corespunzatoare;
 - sa tina de echipament in punctele care ofera o prindere sigura, tinand cont de greutatea si distributia acestuia.

CURATAREA

Curatati cu atentie echipamentul cu apa dupa fiecare utilizare; indepartati resturile de iarba si noroiul acumulat in interiorul sasiului, pentru a evita uscarea acestora si, astfel, facand dificila urmatoarea pornire.

Vopseaua de pe interiorul sasiului se poate deteriora in timp datorita actiunii abrazive a ierbii taiate; in acest caz, trebuie aplicata o vopsea antirugina pentru a preveni formarea ruginii, care duce la coroziunea metalului.

Scoateti carcasa cutiei de viteze indepartand suruburile si curatati in jurul cutiei si curelelor de transmisie cu o perie sau cu aer comprimat o data sau de doua ori pe an.

Dupa fiecare sezon, rotile motoare ar trebui curatate in interior. Scoateti ambele roti. Curatati roata dintata de iarba si murdarie folosind o perie sau aer comprimat.

Spalati sacul de colectare a ierbii cu jet de apa si lasati-l sa se usuce complet inainte de a-l folosi; un sac ud se infunda repede.

SCHIMBAREA LAMELOR

Pentru a inlocui lama, desfaceti surubul.

Drenati uleiul din baia de ulei inainte de demontarea lamei.

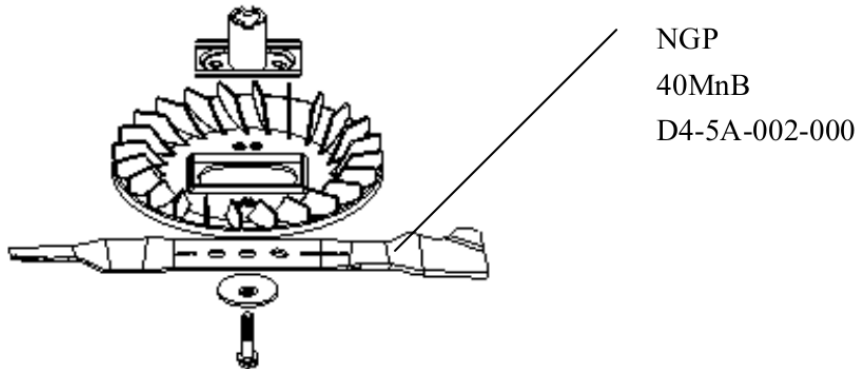

Reinstalati conform imaginii de mai sus. Strangeti foarte bine surubul. Cuplul de strangere al surubului este 45 Nm.

Atunci cand inlocuiti lama, ar trebui inlocuit si surubul lamei.

SCHIMBAREA ULEIULUI

1. Schimbati uleiul atunci cand uleiul de motor este cald, dar nu fierbinte. Acest lucru permite uleiului sa se scurga complet si mai repede. De aceea, porniti motorul si lasati-l sa functioneze timp de cateva minute pentru a se incalzi uleiul.
2. Deconectati fisa bujiei.
3. Cand motorul este inca cald, scoateti busonul pentru drenare ulei (A). Drenati uleiul intr-un recipient adecvat.
4. Curatati busonul pentru drenare ulei inainte de a-l reinstala.
5. Asezati motorul intr-o pozitie orizontala pe o suprafata plana. Scoateti joja de ulei. Adaugati aprox. 0.3 L de ulei recomandat pana la limita superioara de pe joja. Nu depasiti aceasta limita si nu varsati uleiul.
6. Remontati busonul cu joja.

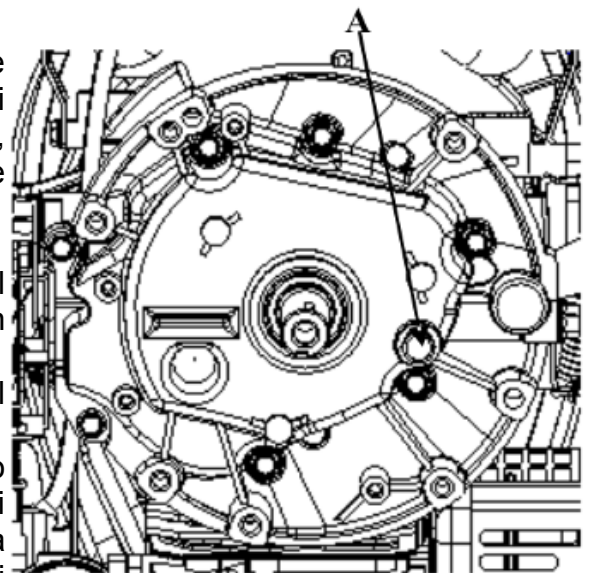

⚠ AVERTISMENT: Evitati contactul pielii cu uleiul uzat. Spalati-va cu apa si sapun dupa schimbarea uleiului.

⚠ ATENTIE: Uleiul uzat este un deșeu periculos. Predati uleiul uzat centrului local de reciclare intr-un recipient adecvat conform legislatiei privind protectia mediului. Nu eliminati uleiul uzat impreuna cu deșeurile menajere, nu il varsati in pamant sau in canalizare.

OBSERVATIE: Folosirea motorului cu un nivel scazut al uleiului poate cauza defectiuni la motor.

Ulei de motor recomandat: PRO 10W30 (Cod comanda: 48100FLUID10W30).

BUJIA

Dupa racirea motorului, scoateti bujia si curatati-o de impuritati cu o perie de sarma daca intentionati sa o reutilizati. Masurati distanta intre electrozii bujiei cu o lera de grosime. Distanța trebuie sa fie de 0.75mm (0.030"). Remontati atent bujia avand grija sa nu o strangeti prea mult.

Inlocuiti bujia daca aceasta are electrozii uzati sau daca izolatorul este fisurat sau ciobit.

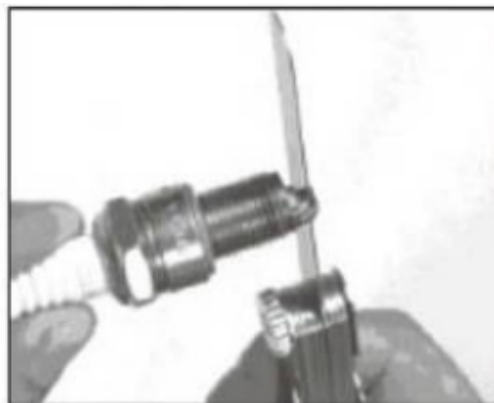

OBSERVATIE: O bujie insuficient stransa se poate supraincalzi si deteriora motorul. Daca strangeti excesiv bujia, puteti deteriora filetul din chiulasa.

FILTRUL DE AER

Apasati clemele de pe capacul filtrului de aer si indepartati capacul. Scoateti filtrul din locasul sau. Verificati filtrul; daca este deteriorat, inlocuiti-l.

Curatati filtrul batandu-l usor de mai multe ori pe o suprafata dura pentru a indeparta praful, sau suflandu-l cu aer comprimat. Nu periatii filtrul, deoarece in acest fel impuritatile se blocheaza in porii hartiei filtrante.

Curatati impuritatile din interiorul locasului filtrului, folosind o carpa umeda. Fiti atenti sa nu introduceti impuritati in traseul de aer care duce la carburator.

Remontati filtrul si capacul.

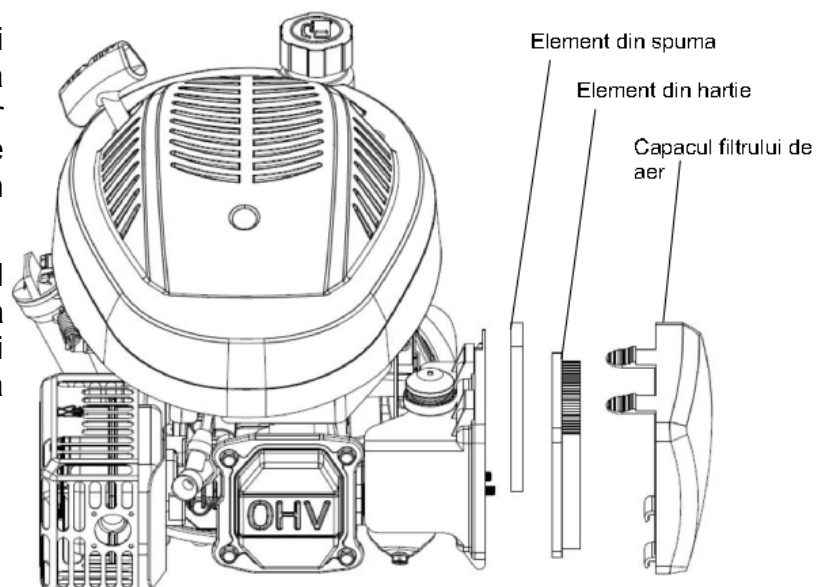

DRENAREA COMBUSTIBILULUI DIN REZERVOR SI CARBURATOR

1. Asezati un recipient de benzina adecvat sub carburator si folositi o palnie pentru a evita varsarea de combustibil.
2. Scoateti surubul pentru drenare, dupa care mutati maneta supapei de combustibil in pozitia ON.
3. Dupa drenarea completa a combustibilului, reinstalati surubul pentru drenaj si saiba. Strangeti bine surubul.

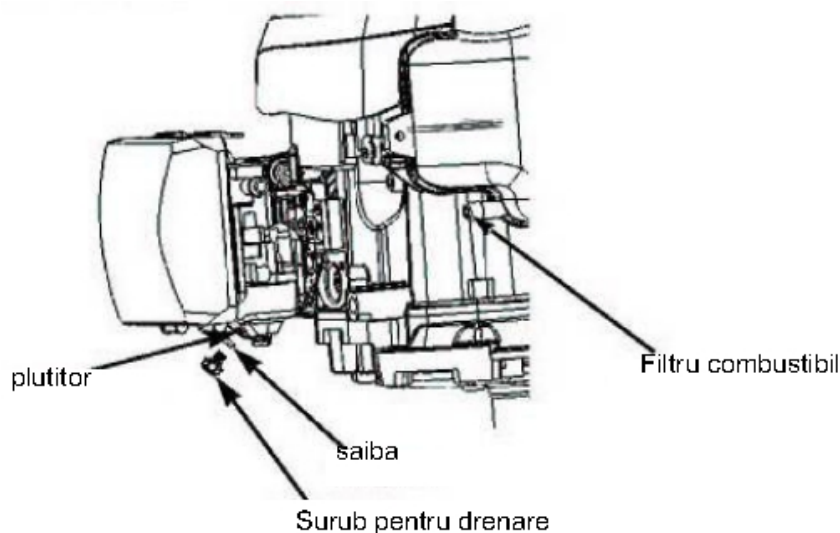

6. PROGRAM DE INTRETINERE

Perioada normala de service		Inainte de fiecare utilizare	Prima luna sau 5 ore	La fiecare 3 luni sau 25 ore	La fiecare 6 luni sau 50 ore	Anual sau 100 ore	La fiecare 2 ani sau 250 ore	Pagina
ELEMENT Realizati la fiecare interval indicat (luna sau numar de ore de functionare, care este primul)								
Ulei de motor	Verificare	O						8
	Inlocuire		O		O			
Filtru de aer	Verificare	O						13
	Inlocuire			O				
Bujie	Verificare - reglare					O		13
	Inlocuire						O	
Placute de frana volanta (Tip A)	Verificare				O			Manual motor
Rezervor combustibil si filtru	Curatare					O		Manual motor
Conducta combustibil	Verificare	La fiecare 2 ani (Inlocuiti daca este necesar). Service autorizat						Manual motor
Joc al supapei	Verificare - reglare					O		Manual motor
Camera de ardere	Curatare	Dupa fiecare 200 de ore. Service autorizat						-

7. PROBLEME TEHNICE

MOTORUL NU PORNESTE	Posibile cauze	Remedii
1. Verificati combustibilul	Lipsa de combustibil	Realimentati
	Combustibil alterat; depozitat fara sa fie tratat cu stabilizatori, alimentare cu benzina alterata	Drenati rezervorul de combustibil si carburator (conform instructiunilor din acest manual). Realimentati cu benzina proaspata.
2. Deconectati si verificati bujia	Bujie defecta, murdara sau cu distanta intre electrozi incorecta	Curatati, corectati distanta sau inlocuiti bujia
	Bujie umeda cu combustibil (motor inecat)	Uscati si remontati bujia.
3. Duceti motorul la un service autorizat sau consultati manualul motorului	Filtrul de combustibil infundat, probleme la carburator, probleme la pornire, supape blacate, etc.	Inlocuiti sau reparati componentele defecte.
4. Apasati butonul "prime" (amorsare)	La temperaturi scazute	Apasati butonul
LIPSA PUTERE		
1. Verificati filtrul de aer	Elementele filtrului sunt infundate	Curatati sau inlocuiti elementele filtrului de aer.
2. Verificati combustibilul	Combustibil alterat; depozitat fara sa fie tratat cu stabilizatori, alimentare cu benzina alterata	Drenati rezervorul de combustibil si carburator (conform instructiunilor din acest manual). Realimentati cu benzina proaspata.
3. Duceti motorul la un service autorizat sau consultati manualul motorului	Filtrul de combustibil infundat, probleme la carburator, probleme la pornire, supape blacate, etc.	Inlocuiti sau reparati componentele defecte.

Alte specificatii

Element	Specificatie	Intretinere
Distanta intre electrozii bujiei	0.7 – 0.8 mm	
Jocul supapei (rece)	INT.: 0.06 ± 0.02 mm EXT.: 0.08 ± 0.02 mm	Contactati dealer-ul autorizat
Alte specificatii	Nu sunt necesare alte reglaje.	

8. DEPOZITARE

O depozitare corecta este esentiala pentru a mentine masina de tuns gazon in bune conditii de functionare.

Aceeasi benzina nu trebuie sa ramana in rezervor mai mult de o luna.

Spalati masina de tuns gazon cu apa dupa fiecare utilizare.

Motorul se spala manual, avand grija ca sa nu intre apa in filtrul de aer sau in esapament.

Daca pentru curatarea masinii de tuns gazon folositi un furtun de gradina sau echipamente de spalare cu o anumita presiune, a nu se uda comenzile si cablurile, sau filtrul de aer al motorului si evitati patrunderea apei in esapament.

A se folosi manusi rezistente pentru protejarea mainilor in caz de contact cu lame.

Sacul de colectare a ierbii se scoate din masina de tuns iarba si se spala cu un furtun sau cu echipamente de spalare cu presiune. Se lasa sacul sa se usuce complet inainte de a-l depozita.

Stergeti toate suprafetele accesibile ale masinii de tuns gazon dupa ce aceasta a fost spalata.

Dupa ce masina de tuns gazon este curata si uscata, se da cu putin ulei pe partile expuse riscului de ruginire (lamele de taiere).

Dupa curatarea corespunzatoare a masinii de tuns gazon, depozitati-o intr-un spatiu inchis si uscat.

MEDIUL

Pentru a proteja mediul, va recomandam sa acordati o atentie speciala urmatoarelor aspecte:

- Intotdeauna folositi benzina fara plumb.
- Intotdeauna folositi o palnie si/sau un recipient de benzina gradat pentru a evita varsarea de combustibil in momentul alimentarii rezervorului.
- Nu umpleti rezervorul de combustibil complet.
- Nu umpleti cu ulei peste limita maxim admisa.
- Atunci cand schimbati uleiul, aveti grija sa colectati separat uleiul uzat. Evitati scurgerile. Predati uleiul uzat unui centru local de reciclare.
- Nu aruncati filtrul de ulei uzat la gunoiul menajer. Predati unui centru de reciclare.
- Inlocuiti amortizorul daca acesta este defect. La efectuarea reparatiilor, utilizati piese de schimb originale.
- Intotdeauna contactati service-ul autorizat atunci cand carburatorul trebuie reglat.
- Curatati filtrul de aer conform instructiunilor.
- Dupa incheierea duratei de functionare a echipamentului, se recomanda returnarea acestuia distribuitorului pentru a fi reciclat.

9. REPARATII

Piese de schimb originale sunt furnizate de atelierele de service si de distribuitori autorizati. Va recomandam sa duceti echipamentul la un service autorizat pentru verificarile anuale. Pentru intretinere si piese de schimb, contactati distribuitorul/service-ul autorizat.

IMPORTANT! - SIGURANTA INAINTE DE TOATE!

Inainte de a utiliza acest produs, va rugam sa cititi masurile de siguranta prezentate in acest manual pentru a reduce riscurile de incendiu, socuri electrice si vatamari personale. **Imaginile si datele tehnice din acest manual sunt numai pentru referinta. Ele se pot schimba fara o notificare prealabila.**



Distributed By

S.C. PROENERG S.A.

Adresa: Bd. Abatorului, Cod 040415, Nr. 4F, Sector 4,
Bucuresti
www.proenerg.com.ro

PROGARDEN este marca inregistrata a ProENERG S.A.