

STIHL

STIHL BG 56, 66, 86, SH 56, 86

Instrucțiuni de utilizare



Cuprins

Despre acest manual de utilizare	2
Instrucțiuni de siguranță și tehnica de lucru	2
Completarea suflantei	8
Completarea aspiratorului cu tocător	10
Combustibil	11
Alimentarea cu combustibil	13
Pornirea / oprirea motorului	14
Curățarea filtrului de aer	16
Reglarea carburatorului	17
Bujia	17
Funcționarea motorului	18
Depozitarea utilajului	18
Instrucțiuni de întreținere și îngrijire	19
Minimizarea uzurii și evitarea pagubelor	21
Componente principale	22
Date tehnice	23
Instrucțiuni pentru reparații	25
Colectarea deșeurilor	25
Declarație de conformitate EU	25

Stimată cumpărătoare, stimate cumpărător,

vă mulțumim că ați ales un produs de calitate al firmei STIHL.

Acest produs a fost obținut prin metode moderne de prelucrare, la care s-au adăugat măsuri sporite de asigurare a calității. Am depus toate eforturile pentru a ne asigura că acest aparat va corespunde cerințelor dumneavoastră și că îl puteți utiliza fără probleme.

Pentru informații cu privire la aparatul dumneavoastră, vă rugăm să vă adresați dealerului dvs. sau direct, societății noastre de distribuție.

Al dvs.



Dr. Nikolas Stihl

STIHL

Acest manual de utilizare este protejat prin legea dreptului de autor. Ne rezervăm toate drepturile, în special dreptul de a multiplica, traduce și prelucra prin sisteme electronice.

Despre acest manual de utilizare

Simboluri

Simbolurile amplasate pe utilaj sunt explicate în acest manual de utilizare.

În funcție de utilaj și de echipament, pe aparat pot fi amplasate următoarele simboluri.



Rezervor de combustibil; amestec de combustibil din benzină și ulei de motor

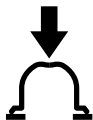

Acționați pompa manuală de combustibil

Simbolizarea paragrafelor



AVERTISMENT

Avertisment cu privire la pericolul de accident și rănire, precum și pericolul unor pagube materiale semnificative.



INDICAȚIE

Avertisment cu privire la avarierea utilajului sau componentelor individuale.

Dezvoltare tehnică

STIHL se preocupă în mod constant de îmbunătățirea tuturor mașinilor și utilajelor; prin urmare ne rezervăm

dreptul de a efectua modificări în programul de livrare în ceea ce privește forma, tehnologia și echiparea.

Prin urmare nu pot fi ridicate pretenții cu privire la informațiile și figurile din acest manual de utilizare.

Instrucțiuni de siguranță și tehnica de lucru



La utilizarea motoutilajului sunt necesare măsuri speciale de siguranță.



Manualul de utilizare se va citi în întregime cu atenție înainte de punerea în funcțiune și se va păstra în siguranță pentru a fi utilizat ulterior. Nerespectarea instrucțiunilor de utilizare poate duce la grave accidente.

Se vor respecta normele de siguranță specifice țării respective, de ex. cele emise de asociațiile profesionale, casele de asigurări sociale, autoritățile însărcinate cu protecția muncii și altele.

La prima întrebuintare a utilajului: Se solicită vânzătorului sau persoanelor de specialitate explicații referitoare la funcționarea în siguranță – sau se participă la un curs de instruire.

Minorilor nu le este permisă folosirea utilajului – cu excepția tinerilor peste 16 ani care se instruiesc sub supraveghere.

Copiii, animalele și persoanele privitoare trebuie să păstreze distanța.

În cazul neutilizării, utilajul se va depozita în așa fel încât să nu pună în pericol nici o persoană. Utilajul se va asigura împotriva accesului neautorizat.

Utilizatorul este responsabil pentru accidentele sau pericolele apărute față de alte persoane sau de lucrurile aparținând acestora.

Utilajul va fi înmănat sau împrumutat numai acelor persoane care au cunoștințe despre modelul respectiv și utilizarea lui – întotdeauna se va înmâna și manualul de utilizare.

Întrebuințarea utilajelor cu emisie prin ultrasunete poate fi limitată temporar atât prin hotărâri naționale, cât și locale.

Utilajul va fi pus în funcțiune numai dacă toate componentele sunt intacte.

Pentru curățarea utilajului nu întrebuințați curățătorul de înaltă presiune. Jetul puternic de apă poate avaria componentele utilajului.

Accesorii și piese de schimb

Se vor monta numai piesele sau accesoriile care sunt aprobate de STIHL și destinate acestui utilaj sau piese similare din punct de vedere tehnic. Pentru orice nelămurire adresați-vă unui serviciu de asistență tehnică. Se vor utiliza numai piese și accesorii de calitate. În caz contrar apare pericolul accidentării sau avarierii motoutilajului.

STIHL vă recomandă utilizarea pieselor de schimb și accesoriiilor originale STIHL. Datorită caracteristicilor lor acestea sunt optime pentru produs și corespund cerințelor utilizatorului.

Asupra utilajului nu se va executa nici o modificare – în caz contrar ar putea fi periclitată siguranța. STIHL nu își poate asuma nici o răspundere pentru leziuni asupra persoanelor și daunele

provocate bunurilor, cauzate de folosirea utilajelor atașabile neaprobate de STIHL.

Adaptarea din punct de vedere fizic

Persoanele care folosesc utilajul trebuie să fie odihnite, sănătoase și în bună formă fizică.

Persoanele care din motive de sănătate nu trebuie să depună efort, vor apela la medic pentru a afla dacă este posibil să folosească motoutilajul respectiv.

Numai pentru purtătorii de by-pass: Sistemul de aprindere al acestui utilaj produce un câmp slab electromagnetic. Nu putem exclude complet influența asupra tipurilor individuale de by-pass. Pentru a evita riscurile din punct de vedere al sănătății, STIHL vă recomandă să vă adresați medicului personal și fabricantului stimulatorului cardiac.

După administrarea de alcool, medicamente care influențează capacitatea de reacție sau droguri nu este permisă utilizarea utilajului.

Utilizare conform destinației

Sufianta asigură înlăturarea frunzișului, ierbii, hârtiei și altor materiale similare, de ex. din grădini, stadioane sportive, parcuri sau străzi. Este de asemenea destinată curățării urmelor la vânătoarea în pădure.

Suplimentar, aspiratorul cu tocător este destinat aspirării frunzelor și altor deșeuri ușoare, detașabile și neinflamabile.

Nu suflați sau aspirați materiale dăunătoare sănătății.

Întrebuințarea utilajului în alte scopuri este interzisă și poate duce la accidente sau defecțiuni ale aparatului. Nu se execută modificări asupra produsului – și în acest caz pot apărea accidente sau defecțiuni ale utilajului.

Îmbrăcăminte și echipament

Îmbrăcăminte și echipamentul se vor purta în conformitate cu prevederile.



Îmbrăcăminte trebuie să fie adaptată scopului și să fie confortabilă. Costumul nu trebuie să fie lejer, costum combinat, fără manta de lucru.



Nu se vor purta haine, șaluri, cravate, bijuterii care ar putea ajunge în orificiul de aspirație a aerului. Părul lung se va strânge și proteja (batic, șapcă, cască etc.).

Purtați încălțăminte rezistentă cu talpă aderență, stabilă la alunecare.

! AVERTISMENT



Pentru reducerea riscului de leziuni la ochi, purtați ochelari de protecție cu aplicare strânsă conform normei EN 166. Aveți grijă la corecta așezare a ochelarilor de protecție.

Purtați o protecție "personală" la sunete – de ex. capsule de protecție a auzului.

STIHL oferă un program cuprinzător în privința echipamentului personal de protecție.

Transportarea utilajului

Întotdeauna se oprește motorul.

La transportul în vehicule:

- utilajul se asigură contra răsturnării, stricării și revărsării combustibilului

Alimentarea cu combustibil



Benzina este extrem de inflamabilă – mențineți distanța față de flacăra deschisă – nu vărsați combustibilul – nu fumați.

Înainte de alimentarea cu combustibil motorul se oprește.

Nu alimentați atâta timp cât motorul este încă fierbinte – combustibilul se poate revărsa – **pericol de incendiu!**

Capacul rezervorului se deschide cu atenție pentru ca suprapresiunea să scadă încet iar combustibilul să nu se reverse.

Alimentarea se va executa numai în spații bine aerisite. Dacă s-a vărsat combustibil, curățați imediat utilajul – combustibilul nu trebuie să atingă îmbrăcămintea, altfel aceasta se va schimba imediat.



Atenție la neetanșeități! Dacă se varsă combustibil, nu porniți motorul – **pericol de moarte din cauza arsurilor!**



După alimentare capacul rezervorului se înșurubează cât mai strâns posibil.

Astfel se va reduce riscul desfacerii capacului rezervorului din cauza vibrației motorului și revărsării combustibilului.

Înainte de pornire

Se verifică starea sigură de funcționare a utilajului, conform instrucțiunilor – atenție la capitolul corespunzător din manualul de utilizare:

- Verificați sistemul de combustibil în privința etanșeității, cu precădere reperatele aflate la vedere cum sunt, spre exemplu, capacul de rezervor, racordurile de conductă, pompa de combustibil (numai la motoutilaje cu pompă de combustibil). În cazul unor neetanșări sau avarieri, nu porniți motorul – **pericol de incendiu!** Înainte de punerea în funcțiune utilajul va fi supus reviziei de către un serviciu de asistență tehnică
- pârghia de accelerație trebuie să fie ușor accesibilă și să se retragă automat la poziția de mers în gol
- pârghia de poziție/tasta trebuie să permită poziționarea rapidă pe **STOP** respectiv **0**
- Mânerile se mențin curate și uscate, se îndepărtează uleiul și murdăria – important pentru dirijarea mai sigură a motoutilajului
- instalația suflantei se va monta conform standardelor în vigoare

- Se verifică locașul fix al fișei cablului de aprindere – în cazul când fișa nu este bine fixată pot lua naștere scânteii care aprind amestecul combustibil-aer – **pericol de incendiu!**

- verificați starea roții suflantei și carcasa suflantei

Uzura carcasa suflantei (fisuri, rupturi) poate duce la pericol de rănire din cauza corpurilor străine care pot apărea. În cazul unor avarii apărute la carcasa suflantei adresați-vă unui serviciu de asistență tehnică – STIHL vă recomandă serviciul de asistență tehnică STIHL

nu executați nicio modificare la dispozitivele de comandă și siguranță

Utilajul se utilizează numai când se găsește în stare sigură de funcționare – **pericol de accident!**

Pornirea motorului

Porniți la minimum 3 metri depărtare de locul alimentării și nu în spații închise.

Utilajul va fi operat numai de către o singură persoană – în zona de lucru nu trebuie să se găsească alte persoane – nici la pornire.

Motorul nu se demarează manual – pornirea se va face după cum este descris în manualul de utilizare.

Numai pe suprafață plană, adoptați o poziție stabilă și sigură, apucați ferm utilajul.

După demararea motorului obiectele (deex. pietrele) pot fi antrenate în mișcare centrifugă prin curentul de aer produs.

În timpul lucrului

Opriiți imediat motorul în cazul unui pericol, respectiv în situații de urgență – așezați pârghia de poziție/tasta pe **STOP** respectiv **0**.

Utilajul va fi utilizat numai de o singură persoană – în zona de lucru nu trebuie să se găsească și alte persoane.

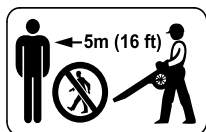

Pe o rază de 15 m nu trebuie să se găsească alte persoane – datorită obiectelor antrenate în mișcare centrifugă **pericol de rănire!**

Această distanță se va păstra și față de obiecte (vehicule, ferestre) – **pericol de avariere a obiectelor!**



Nu suflați în direcția altor persoane sau animalelor – utilajul poate antrena mici obiecte în mișcare centrifugă cu o viteză foarte mare – **pericol de rănire!**

Atenție la micile animale în timpul procedurilor de suflare și aspirare cu tocare (pe terenuri și în grădini), pentru a nu le pune în pericol.

Utilajul nu se lasă să funcționeze nesupravegheat.

Atenție la polei, umezeală, zăpadă, gheață, remorci, teren neuniform etc. – **pericol de alunecare!**

Atenție la obstacole: gunoaie, cioturi de copaci, rădăcini, șanțuri – **pericol de împiedicare!**

În timpul lucrului nu vă poziționați pe o scară, nici în locuri instabile.

Este necesară o atenție mărită și precauție la purtarea căștii de protecție a auzului – deoarece percepția pericolului prin zgomote (țipete, tonuri de semnalizare etc) este limitată.

Lucrați calm și precaut – numai în condiții de bună vizibilitate și cu lumină suficientă. Lucrați cu atenție astfel încât să nu-i puneți pe ceilalți în pericol.

Pauzele de lucru trebuie luate la momentele corespunzătoare pentru a evita oboseala și epuizarea – **pericol de accident!**

Tobele de eșapament cu catalizator pot fi deosebit de fierbinți.



Motoutilajul produce **gaze otrăvitoare** de îndată ce motorul este în stare de funcționare. Aceste gaze sunt inodore și invizibile și conțin hidrocarburi neare și benzol. Nu lucrați niciodată cu motoutilajul în spații închise sau slab aerisite – chiar și în cazul mașinilor cu catalizator.

La lucrări în canale, tranșee sau în spații strâmte schimbul de aer trebuie să se facă în condiții optime – **pericol mortal prin intoxicare!**

Opriiți de îndată lucrul dacă prezentați stări de greață, dureri de cap, tulburări de vedere (de ex. câmpul vizual se micșorează), tulburări de auz, amețeală, scăderea capacității de concentrare – aceste simptome pot fi provocate printre altele de concentrații prea mari de gaze de ardere – **pericol de accident!**

Nu fumați în timpul utilizării sau în apropierea utilajului – **pericol de incendiu!** Din sistemul de combustibil pot să apară vapori de benzină inflamabili.

În cazul emisiei puternice de praf purtați mască de protecție.

Nu solicitați motoutilajul astfel încât să producă zgomot și gaze de ardere – nu lăsați motorul să funcționeze inutil, accelerați numai în timpul lucrului.

Utilajul se așează după utilizare pe teren plan, la distanță de surse de incendiu. Nu-l așezați în apropierea materialelor ușor inflamabile (de ex. șpan de lemn, coajă de copaci, iarbă uscată, combustibil) – **pericol de incendiu!**

Nu împingeți vreun obiect prin grilajul de protecție sau duză, în interiorul carcasei ventilatorului. Acestea pot fi antrenate cu mare viteză în mișcare centrifugă prin intermediul ventilatorului – **pericol de rănire!**

În cazul sesizării unor modificări în funcționare (de ex. vibrații mai puternice), întrerupeți lucrul și înlăturați cauzele modificărilor.

În cazul în care utilajul a fost supus unei solicitări necorespunzătoare (de ex. prin lovire sau prăbușire), înainte de a fi folosit în continuare neapărat se va verifica starea sigură de funcționare – vezi și capitolul "Înainte de pornire". Verificați în special etanșeitatea sistemului de combustibil și funcționarea dispozitivelor de siguranță. Dacă utilajul nu garantează funcționarea în condiții de siguranță, se va înceta imediat utilizarea acestuia. În caz de nesiguranță se va apela la serviciul de asistență tehnică.

Utilizarea suflantei

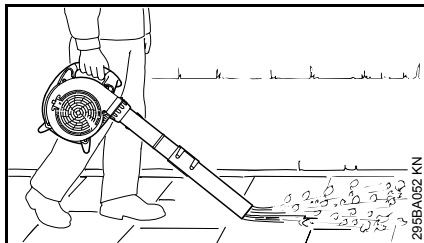

Suflanta este destinată utilizării cu o singură mână. Se va ține de mânerul de operare de către utilizator cu mâna dreaptă.

Țineți în permanență ferm motoutilajul.

Atenție la micile viețuitoare în momentul operațiunii de suflare pe teren liber și în grădini.

Lucrați deplasându-vă încet, numai frontal – țineți permanent sub observație zona de acțiune a tubului suflantei – nu vă deplasați cu spatele – **pericol de împiedicare!**

AVERTISMENT

Utilajul se va întrebuița numai dacă tubul suflantei este complet montat – **pericol de rănire!**

Duza rotundă este destinată a fi folosită în special pe terenuri neuniforme (de ex. pajiști și suprafețe de gazon).

Duza plată (existentă în programul de livrare sau disponibilă ca accesoriu special) produce un curent de aer plat care permite utilizarea sa controlată; se întrebuițează în special ca suflantă liberă pentru suprafețe uniforme

acoperite cu șpanuri rezultate din tăierea cu fierăstrăul, frunziș, iarbă tunsă ș.a.

Utilizarea dispozitivului de aspirație

Instrucțiunile de montaj se găsesc la capitolul corespunzător din acest manual de utilizare.



Aspiratorul cu tocător este conceput pentru utilizare bimanuală. Utilizatorul trebuie să-l țină cu mâna dreaptă de mânerul de operare iar cu mâna stângă de mânerul carcasei.

Centura sacului de colectare trebuie să se aplice peste umărul stâng – nu o purtați încrucișat, astfel încât în caz de urgență să puteți să vă debarasați urgent de utilaj, împreună cu sacul de colectare.

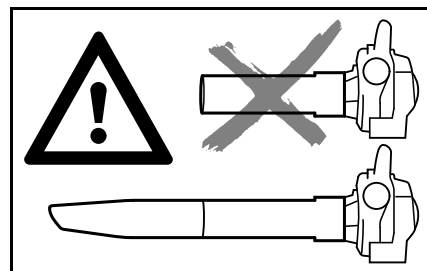

AVERTISMENT

Utilajul se va întrebuița numai atunci când tubul de aspirare este complet montat iar sacul de colectare închis – **pericol de rănire!**

INDICAȚIE

La aspirarea obiectelor abrazive (ca de ex. șpan, pietre etc.) roata suflantei și carcasa suflantei sunt supuse unei uzuri deosebit de puternice. Această uzură devine vizibilă prin scăderea puternică a puterii de aspirare. În acest caz apelați la serviciul de asistență tehnică. STIHL vă recomandă serviciul de asistență tehnică STIHL.

Atenție la aspirarea frunzișului umed – suflanta și cotul s-ar putea înfunda.

Atenție la micile viețuitoare în momentul operațiunii de suflare pe teren liber și în grădini.



Nu aspirați materiale fierbinți sau arzânde (de ex. cenușă fierbinte, țigări nestinse) – **pericol de rănire prin incendiu!**



Nu aspirați lichide inflamabile (de ex. combustibil) sau materiale îmbibate cu lichide inflamabile – în urma incendiului sau exploziei **pericol de răniri mortale!**



Înainte de a deschide grilajul de protecție, opriți motorul. Grilajul de protecție se va închide și asigurați-vă de fiecare dată că tubul de aspirație nu este montat – prin contactul cu piesele aflate în mișcare de rotație **pericol de rănire!** În plus pot să apară avarii la motor.

Tehnica de lucru

În vederea minimalizării timpului de suflare, folosiți greble și măhuri pentru desprinderea particulelor de impurități înainte de a proceda la operațiunea de suflare.

Metodă de lucru recomandată pentru minimalizarea contaminării aerului:

- Dacă este necesar, umeziți suprafețele de suflat, pentru a evita formarea unei perdele de praf considerabile.
- Nu suflați impuritățile pe oameni, mai cu seamă nu pe copii, pe animale domestice, în direcția ferestrelor deschise sau a autovehiculelor proaspăt spălate. Eliminați impuritățile prin suflare luând măsurile de precauție necesare
- Îndepărtați murdăria adunată prin suflare, nu o suflați pe terenurile învecinate

Metodă de lucru recomandată pentru minimalizarea zgomotului:

- Folosiți motoutilajul doar la ore rezonabile – dimineața nu prea devreme, noaptea nu prea târziu și nu pe durata repausului de prânz, când s-ar putea ca oamenii să fie deranjați. Respectați perioadele local specificate
- Folosiți motoutilajul la turația minimă posibilă absolut necesară pentru ducerea la îndeplinire a operațiunii de suflare de efectuat.
- Înainte de utilizare, verificați echiparea, în special amortizorul, orificiile de admisie a aerului și filtrul de aer

Vibrații

O perioadă mai îndelungată de utilizare a motoutilajului poate duce la afecțiuni ale circulației periferice a mâinilor induse de vibrații („boala degetelor albe”).

Nu se poate stabili o durată general valabilă de utilizare deoarece aceasta depinde de mai mulți factori de influență.

Durata de utilizare este prelungită prin:

- păstrarea căldurii mâinilor
- Pauze

Durata de utilizare este scurtată prin:

- tendință specială spre afecțiuni circulatorii (caracteristici: adeseori degete reci, tremurături)
- temperaturi exterioare scăzute
- intensitatea forței cu care se prinde utilajul (o forță prea mare împiedică circulația periferică)

În cazul unei utilizări periodice, de lungă durată a motoutilajului și la apariția repetată a semnelor caracteristice (de ex. tremurături ale degetelor) se recomandă un consult medical.

Întreținere și reparații

Executați întreținerea motoutilajului la intervale periodice. Se vor efectua numai lucrările de întreținere și reparații descrise în manualul de utilizare. Toate celelalte lucrări vor fi executate de către serviciul de asistență tehnică.

Pentru executarea lucrărilor de întreținere și reparații, STIHL vă recomandăm să vă adresați serviciului de asistență tehnică STIHL. Serviciile de asistență tehnică STIHL sunt instruite la intervale periodice de timp și vă pot pune la dispoziție documentația tehnică necesară.

Utilizați numai piese de schimb de înaltă calitate. În caz contrar apare pericolul accidentării sau avarierii motoutilajului. Pentru orice nelămurire adresați-vă unui serviciu de asistență tehnică.

STIHL vă recomandă utilizarea pieselor de schimb originale STIHL. Datorită caracteristicilor lor acestea sunt optime pentru produs și corespund cerințelor utilizatorului.

Pentru reparare, întreținere și curățare întotdeauna **motorul se oprește – pericol de rănire!** – Excepție: reglarea carburatorului și regimului de mers în gol.

Nu puneți motorul în funcțiune cu demarorul când fișa cablului de aprindere este scoasă sau când bujia

este deșurubată – **pericol de incendiu** din cauza scânteilor din exteriorul cilindrului!

Întreținerea și depozitarea motoutilajului nu se vor face în apropierea flăcării neprotejate.

Verificați la intervale periodice etanșeitatea capacului de rezervor.

Utilizați numai bujii noi, aprobate de STIHL – vezi "Date Tehnice".

Verificați cablul de aprindere (izolație ireproșabilă, conexiune stabilă).

Verificați starea ireproșabilă a tobei de eșapament.

Nu lucrați cu toba de eșapament defectă sau fără toba de eșapament – **pericol de incendiu!** – **Perturbarea auzului!**

Nu atingeți toba de eșapament fierbinte – **pericol de ardere!**

Starea elementelor antivibrații influențează comportamentul la vibrații – controlați elementele antivibrații la intervale periodice.

La îndepărtarea avariilor opriți motorul.

Completarea suflantei

Montarea tubului suflantei

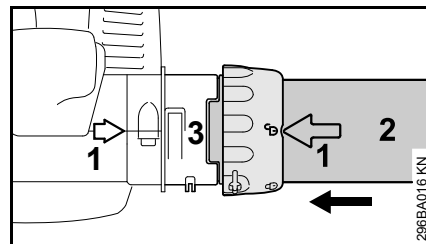

- aduceți săgețile (1) spre capac
- centrați piulița fluture în așa fel încât simbolul ☐ să se alinieze cu săgețile
- introduceți tubul suflantei (2) până la limită în degajarea ștuțului (3)

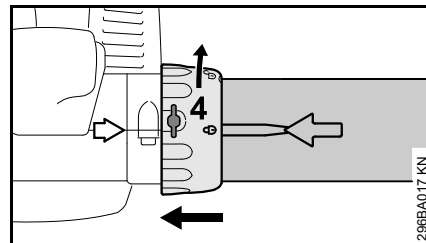

- împingeți piulița fluture (4) peste reazeme până la limită
- rotiți piulița fluture (4) în direcția săgeții până când simbolul ☐ se aliniează cu săgețile – piulița fluture se fixează cu un clinchet

BG 56, BG 86, SH 56, SH 86

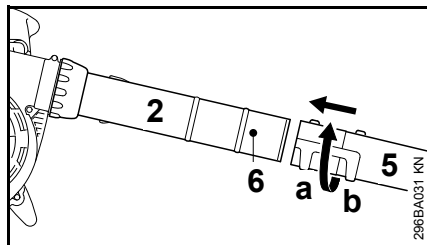

- duza (5) este împinsă din poziția (a) (lungă) sau poziția (b) (scurtă) până la fusul (6) pe tubul suflantei (2) și se închide în sensul săgeții

BG 66

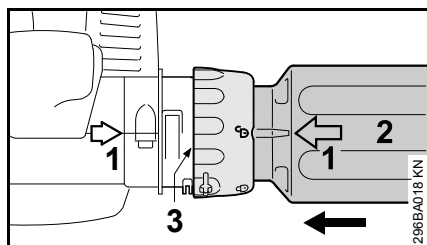

- aduceți săgețile (1) spre capac
- centrați piulița fluture în așa fel încât simbolul □ să se alinieze cu săgețile
- introduceți tubul suflantei (2) până la limită în degajarea ștuțului (3)

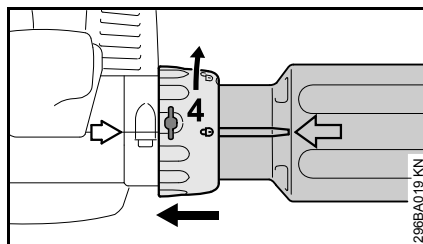

- împingeți piulița fluture (4) peste reazeme până la limită
- rotiți piulița fluture (4) în direcția săgeții până când simbolul □ se aliniează cu săgețile – piulița fluture se fixează cu un clinchet

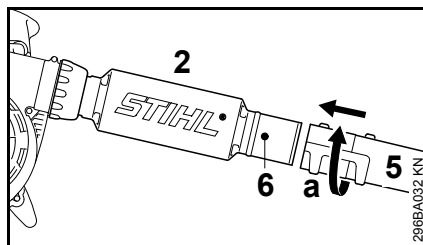

- duza (5) este împinsă în poziția (a) până la fusul (6) pe tubul suflantei (2) și se închide în sensul săgeții

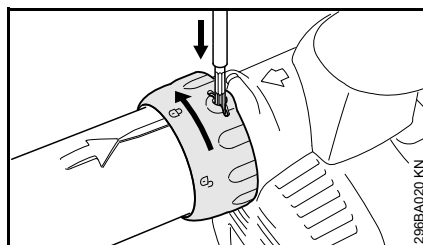
Demontarea tubului suflantei

- Oprirea motorului

- apăsați eclisa cu ajutorul unei unelte corespunzătoare prin orificiul piuliței fluture
- rotiți piulița-fluture în direcția săgeții până la limită
- demontați tubul suflantei

Completarea aspiratorului cu tocător

Montarea cotului

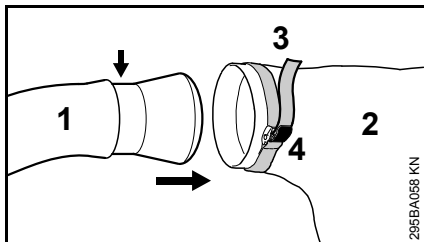

- cotul (1) se introduce în sacul de colectare (2) până la marcaj (săgeată)
- banda (3) se strânge ferm la sacul de colectare iar eclisa (4) se apasă



INDICAȚIE

Sacul de colectare trebuie să fie închis

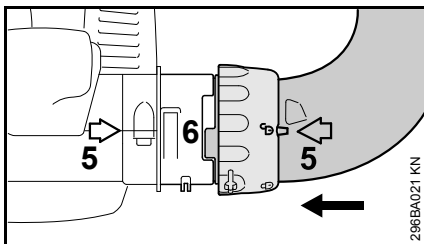

- aduceți săgețile (5) spre capac
- centrați piulița fluture în așa fel încât simbolul □ să se alinieze cu săgețile
- introduceți cotul până la limită în degajarea ștuțului (6)

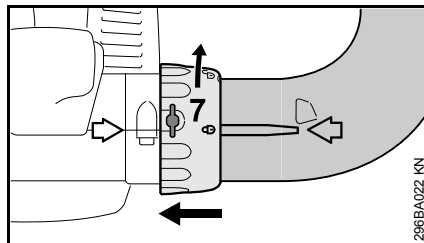

- împingeți piulița fluture (7) peste reazeme până la limită
- rotiți piulița fluture (7) în direcția săgeții până când simbolul □ se aliniează cu săgețile – piulița fluture se fixează cu un clinchet

Completarea tubului de aspirație

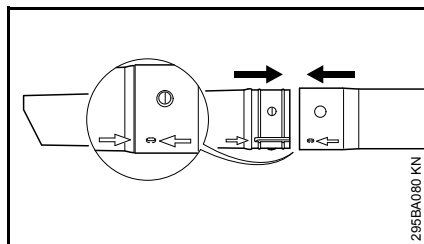

- centrați tubul de aspirație și prelungitorul acestuia conform săgeților, asamblați-le și fixați-le

Montarea tubului de aspirație

- Oprirea motorului

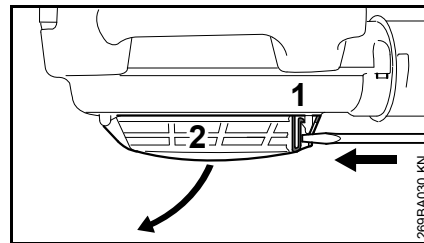

- introduceți și apăsați șurubelnița în eclisă (1) – astfel grilajul de protecție (2) se va debloca – rabatați grilajul de protecție

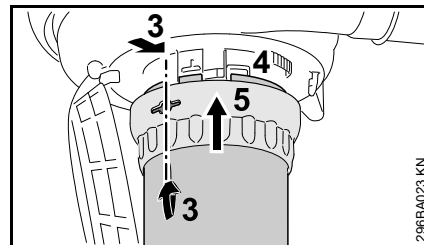

- aduceți săgețile (3) spre capac
- centrați piulița fluture (5) în așa fel încât deschiderea să se alinieze cu săgețile (3)
- Introduceți tubul de aspirație până la limită în ștuțul (4) al carcasei suflantei
- Împingeți piulița-fluture (5) peste ștuțul carcasei suflantei

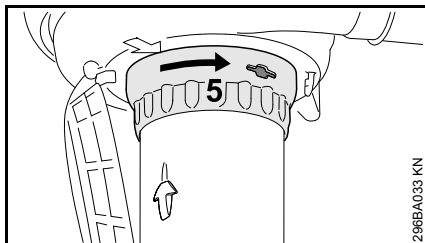

- rotiți piulița fluture (5) în direcția săgeții până când se fixează cu un clinchet
- Rotiți mai departe piulița fluture în direcția săgeții și strângeți ferm.

Demontarea cotului

- Oprirea motorului

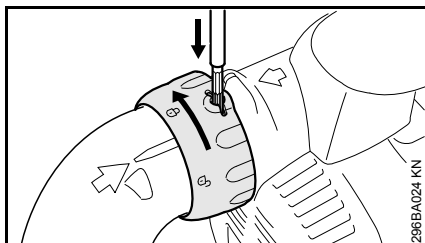

- apăsați eclisa cu ajutorul unei unelte corespunzătoare prin orificiul piuliței fluture
- rotiți piulița-fluture în direcția săgeții până la limită
- demontați cotul

Demontarea tubului de aspirație

- Oprirea motorului

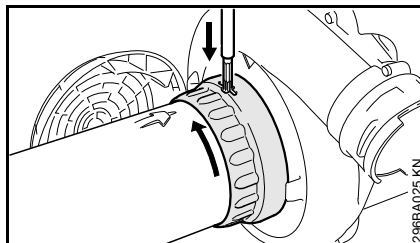

- rotiți piulița-fluture în direcția săgeții până la limită
- apăsați eclisa cu ajutorul unei unelte corespunzătoare prin orificiul piuliței fluture
- rotiți în continuare piulița-fluture în direcția săgeții până la noul opritor
- demontați tubul de aspirație
- grilajul de protecție se închide și se blochează

Combustibil

Motorul va funcționa cu un amestec de carburant format din benzină și ulei de motor.

! AVERTISMENT

Evitați contactul direct al pielii cu combustibilul și inhalarea vaporilor de combustibil.

MotoMix STIHL

STIHL vă recomandă utilizarea MotoMix STIHL. Acest carburant mixt nu conține benzol, plumb, se caracterizează printr-o cifră octanică ridicată și oferă întotdeauna raportul de amestec corect.

MotoMix STIHL este un amestec destinat duratei maxime de viață a motorului și conține ulei STIHL de motor în doi timpi HP Ultra.

MotoMix nu este disponibil pe toate piețele.

Mixarea combustibilului

! INDICAȚIE

Substanțele combustibile necorespunzătoare sau un raport de amestec care se abate de la norme pot duce la avarii serioase ale grupului motor. Benzina sau uleiul de motor de calitate inferioară pot avaria motorul, garniturile, conductele și rezervorul de combustibil.

Benzina

Întrebuințați numai **benzină** de calitate cu o cifră octanică de minimum 90 ROZ – cu sau fără plumb.

Benzina cu o proporție de alcool mai mare de 10% poate cauza la avarieri în funcționare la motoarele cu carburatoare reglabile manual și, prin urmare, nu se va utiliza la aceste motoare.

Motoarele cu M-Tronic furnizează putere completă cu o benzină cu până la 25% proporția de alcool (E25).

Ulei de motor

Dacă se amestecă chiar combustibilul, atunci se poate folosi numai un ulei STIHL de motor în doi timpi sau un alt ulei de motor pentru înaltă performanță din clasele JASO FB, JASO FC, JASO FD, ISO-L-EGB, ISO-L-EGC sau ISO-L-EGD.

STIHL recomandă utilizarea unui ulei STIHL de motor în doi timpi HP Ultra sau a unui ulei de motor pentru înaltă performanță pentru a putea asigura valorile-limită privind emisiile pentru întreaga durată de utilizare a mașinii.

Raport de amestec

la ulei STIHL de motor în doi timpi 1:50;
1:50 = 1 parte ulei + 50 părți benzină

Exemple

Cantitatea de benzină	Ulei pentru motor în doi timpi STIHL 1:50	
litru	litru	(ml)
1	0,02	(20)
5	0,10	(100)
10	0,20	(200)

Cantitatea de benzină	Ulei pentru motor în doi timpi STIHL 1:50	
litru	litru	(ml)
15	0,30	(300)
20	0,40	(400)
25	0,50	(500)

- Într-o canistră specială de combustibil mai întâi se introduce uleiul de motor, apoi se adaugă benzina și se amestecă temeinic

Depozitarea amestecului de combustibil

Depozitați numai în recipiente permise pentru păstrarea combustibilului, la loc sigur, uscat și răcoros, protejat de razele de lumină și de soare.

Amestecul de combustibil se alterează – mixați numai necesarul pentru câteva săptămâni. Nu depozitați amestecul de combustibil mai mult de 30 zile. Dacă este expus la lumină, soare, temperaturi scăzute sau ridicate amestecul de combustibil poate deveni mai rapid inutilizabil.

STIHL MotoMix poate fi însă depozitat fără probleme până la cel mult 2 ani.

- Înaintea alimentării scuturați bine canistra cu amestecul de combustibil.

**AVERTISMENT**

În canistră se poate crea presiune – deschideți cu atenție.

- Rezervorul de combustibil și canistra se vor curăța la intervale periodice

Deversați restul de combustibil și lichidul folosit la curățare conform normelor și condițiilor ecologice!

Alimentarea cu combustibil



Pregătirea utilajului

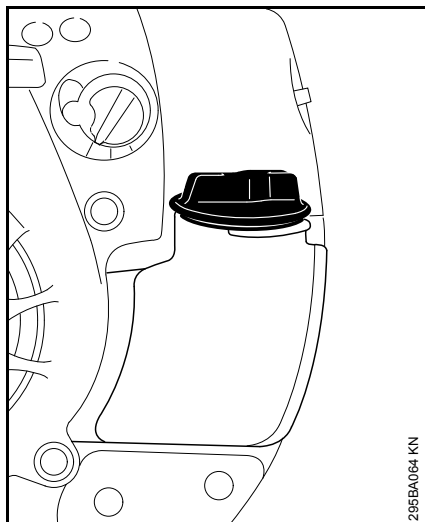

- capacul rezervorului și zona adiacentă se curăță înaintea alimentării, pentru ca în rezervor să nu pătrundă murdărie
- utilajul se poziționează în așa fel încât capacul rezervorului să fie îndreptat în sus

STIHL vă recomandă sistemul de alimentare STIHL pentru combustibil (accesorii speciale).

Alimentarea cu combustibil

Nu trebuie să se reverse combustibil iar rezervorul nu se va umple până la refuz.

- deschideți capacul rezervorului
- Alimentarea cu combustibil
- închideți capacul rezervorului



AVERTISMENT

După alimentare capacul rezervorului se strânge cât mai mult posibil cu mâna.

Schimbarea sorbului de combustibil

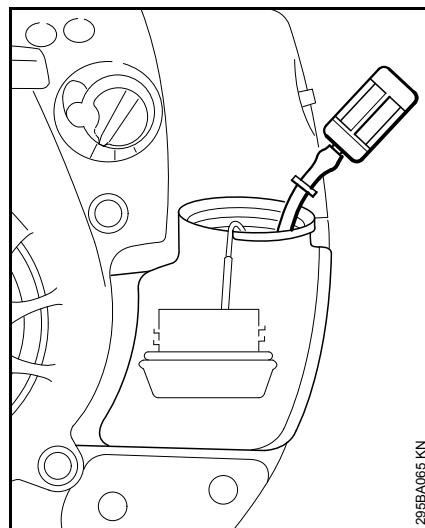

Schimbarea anuală a sorbului de combustibil, astfel:

- goliți rezervorul de combustibil
- extrageți sorbul de combustibil din rezervor cu ajutorul unui cârlig și scoateți-l din furtun

- introduceți noul sorb în furtun
- așezați sorbul la loc în rezervor

Pornirea / oprirea motorului

Pornirea motorului

- Respectați instrucțiunile de siguranță

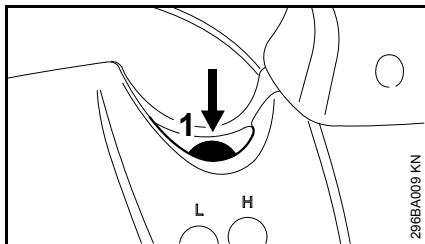

- apăsați pe burduful (1) al pompei de combustibil manual cel puțin de 5 ori – chiar dacă burduful este plin cu combustibil

Reglarea pârghiei de poziție

numai la BG 66 C, BG 86, SH 86

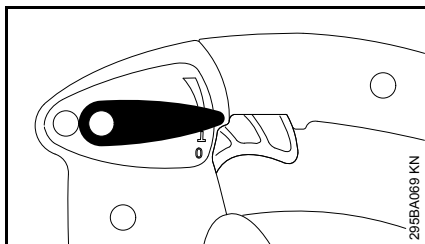

- La pornire poziționați pârghia de poziție pe poziția de lucru I

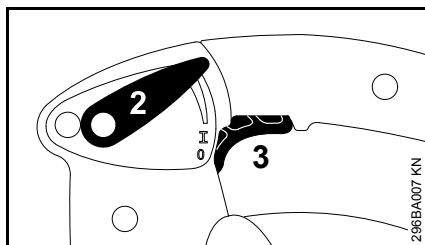

Cu ajutorul pârghiei de poziție (2) se poate bloca pârghia de accelerație (3) în timpul lucrului la accelerație maximă.

Reglarea butonului rotativ

La motorul rece

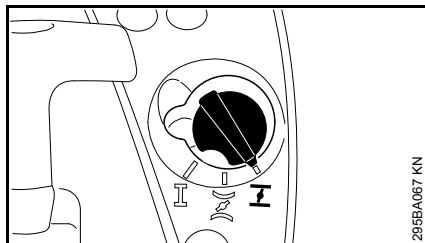

- butonul rotativ al clapetei de șoc se poziționează pe I

La motorul cald

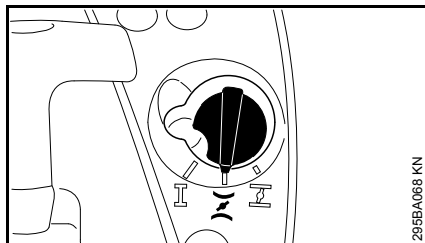

- butonul rotativ al clapetei de șoc se poziționează pe II

Se va utiliza această poziție chiar dacă motorul deja funcționează, dar încă este rece.

Demararea

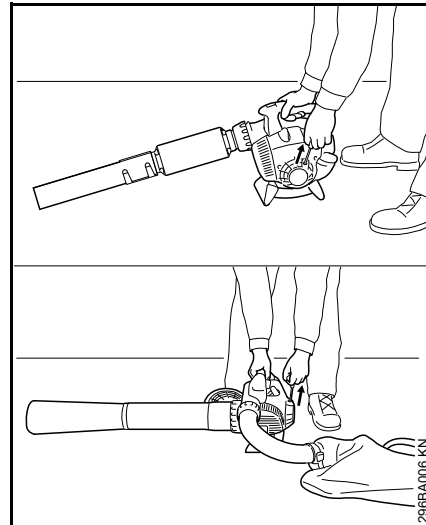

- utilajul se așează în siguranță pe sol
- adoptați o poziție sigură: utilajul se va apăsa ferm de sol cu mâna dreaptă pe carcasă
- cu mâna stângă apucați mânerul demaror

Varianta cu ErgoStart

- trageți mânerul demaror cu o forță constantă

Varianta fără ErgoStart

- trageți încet mânerul demarorului până la prima treaptă sesizabilă, apoi trageți rapid și puternic

INDICAȚIE

Șnurul nu se trage până la capăt – pericol de rupere!

- nu permiteți revenirea de la sine a mânerului demaror – conduceți-l în sens contrar direcției de tragere astfel încât șnurul demaror să se înfășoare corect

De îndată ce motorul a pornit

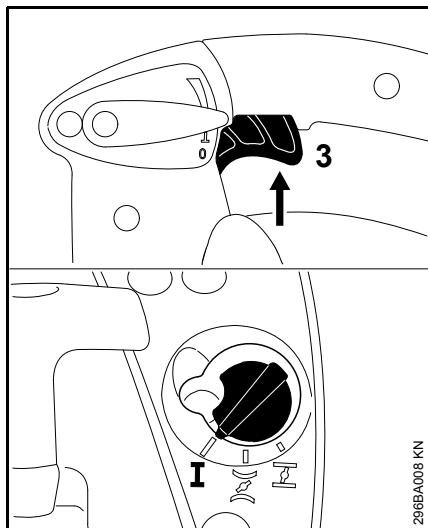

- acționați scurt pârghia de accelerație (3) – butonul clapetei de șoc sare în poziția de lucru I – motorul intră în regim de mers în gol

Oprirea motorului

BG 56, BG 66, SH 56

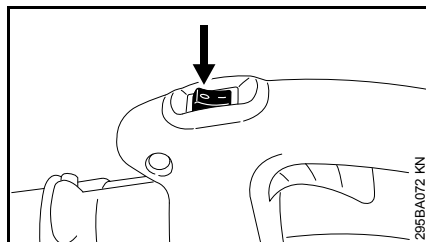

- acționați tasta de oprire în poziția 0 – motorul se oprește – tasta de oprire se retrage înapoi sub acțiunea arcului

BG 66 C, BG 86, SH 86

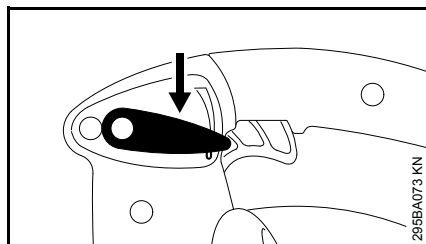

- acționați pârghia de poziție pe direcția 0 – motorul se oprește – pârghia de poziție se retrage înapoi sub acțiunea arcului

Alte indicații pentru pornire

Dacă motorul s-a oprit în poziția I sau la accelerație

- rotiți butonul rotativ al clapetei de șoc pe I – demarați în continuare până când motorul funcționează

Dacă motorul nu pornește

- Verificați dacă toate reglajele (poziția clapetei de șoc, pârghia de poziție pe I) sunt corecte
- repetați procedeul de pornire

La regimul de mers în gol rezervorul s-a golit complet și a fost realimentat

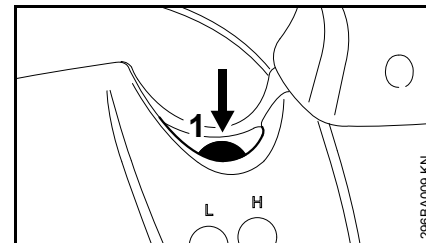

- apăsați pe burduful (1) al pompei de combustibil manual cel puțin de 5 ori – chiar dacă burduful este plin cu combustibil
- reporniți

Curățarea filtrului de aer

Filtrele de aer murdare reduc puterea motorului, măresc consumul de combustibil și îngreunează demararea.

Filtre de aer diferite

În funcție de echipare utilajele sunt dotate cu diferite filtre de aer. Utilajele se deosebesc după carcasa filtrului și după filtrul de aer.

Model cu material de filtru plat

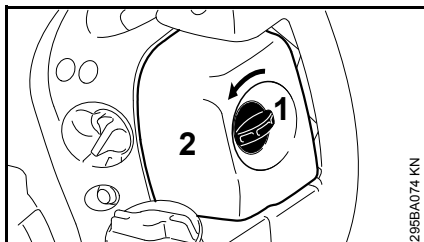

- rotiți șurubul capacului filtrului (1) spre stânga în poziție verticală
- scoateți capacul filtrului (2)
- curățați zona adiacentă filtrului de murdăria grosieră

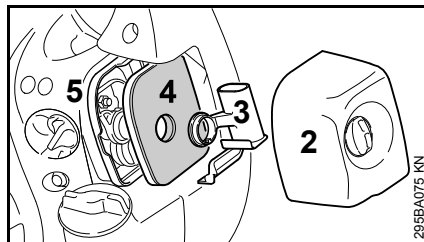

- extrageți caseta (3) și scoateți filtrul (4) din carcasă (5)
- Schimbați filtrul! Dacă este necesar bateți-l sau suflați – nu se spală!

Piesele avariate se înlocuiesc!

Montarea filtrului

- introduceți filtrul (4) în carcasă (5) și împingeți caseta (3)
- poziționați capacul (2) și rotiți șurubul pentru capacul filtrului spre dreapta în poziție orizontală

Model cu material de filtru împăturit

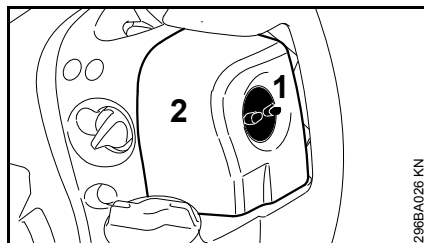

- desfaceți șurubul capacului de filtru (1) rotindu-l în sens contrar sensului orar
- scoateți capacul filtrului (2)
- curățați zona adiacentă filtrului de murdăria grosieră

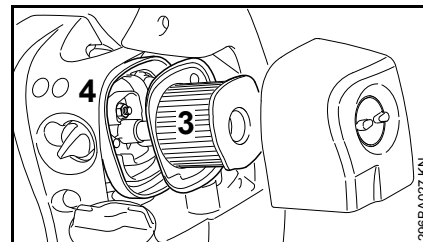

- scoateți filtrul de aer (3) din carcasă (4)

Curățarea filtrului de aer

- bateți cu atenție filtrul sau suflați-l cu aer comprimat dinspre interior spre exterior

La murdărie persistentă sau țesătura împăclită a filtrului

- Filtrul se spală cu o soluție specială de curățare STIHL (accesoriu special) sau cu un lichid de curățare curat, neinflamabil (de ex. apă caldă cu săpun) – filtrul se spală sub un jet de apă orientat dinspre interior spre exterior – nu se utilizează aspirator de înaltă presiune
- toate piesele filtrului se usucă – nu se expun unei călduri extreme

Montarea filtrului

- montați filtrul în carcasă
- poziționați capacul filtrului și introduceți șurubul capacului în sens orar

Reglarea carburatorului

Reglajul carburatorului este executat în așa fel încât în toate stările de funcționare la motor să fie dirijat un amestec optim combustibil-aer.

Reglarea mersului în gol

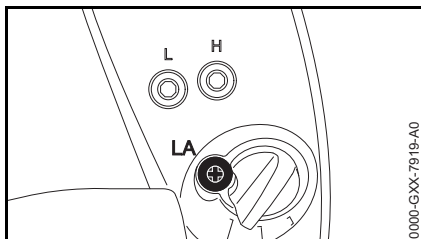

Motorul se oprește în regim de mers în gol

- Șurubul limitator al mersului în gol (LA) se rotește în sens orar până când motorul turează uniform

Bujia

- În cazul unei puteri insuficiente a motorului, porniri necorespunzătoare sau disfuncționalităților la mersul în gol în primul rând verificați bujia.
- după cca. 100 ore de funcționare înlocuiți bujia – chiar mai devreme în cazul electrozilor foarte arși – utilizați numai bujii ecranate, aprobate de STIHL – vezi "Date tehnice"

Demontarea bujiei

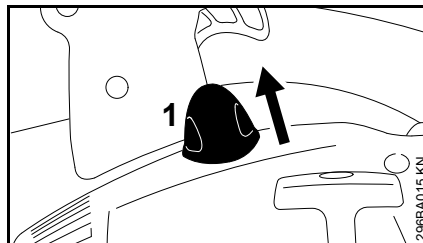

- scoateți fișa bujiei (1)
- deșurubați bujia

Verificarea bujiei

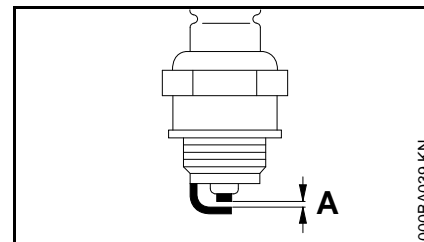

- curățați bujia murdărită
- Verificați distanța dintre electrozi (A) și dacă este necesar, ajustați valoarea pentru distanță – vezi "Date tehnice"
- înlăturați cauzele care au dus la murdărirea bujiei

Cauzele posibile sunt:

- prea mult ulei de motor în carburant
- filtru de aer murdar
- condiții de funcționare nefavorabile

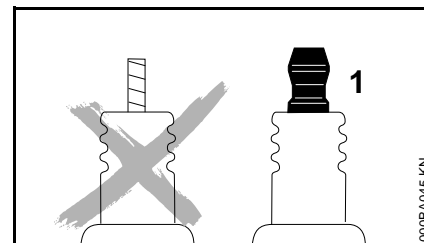

⚠️ AVERTISMENT

Piulițele de racordare (1) care nu sunt bine strânse, respectiv sunt lipsă, pot produce scântei. Lucrul în mediu ușor inflamabil sau exploziv comportă riscul

incendiului, respectiv al exploziilor. Se pot produce leziuni corporale sau daune materiale.

- folosiți cu piuliță de racordare bujiile cu rezistor de deparazitare

Montarea bujiei

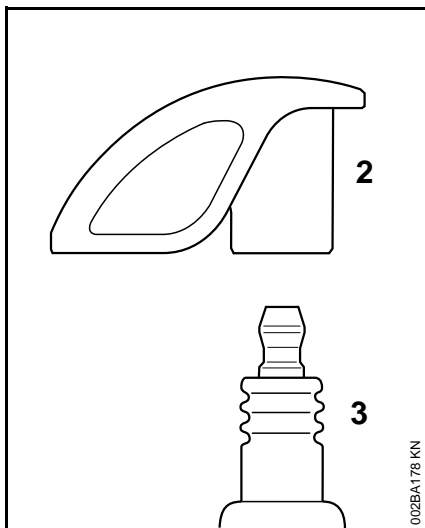

- înșurubați bujia (3) și apăsați ferm fișa bujiei (2) pe bujie (3)

Funcționarea motorului

Dacă funcționarea motorului este nesatisfăcătoare deși filtrul de aer a fost curățat iar reglajul carburatorului a fost corect executat, cauza o poate reprezenta toba de eșapament.

La Serviciul de asistență tehnică se va verifica starea de murdărie (calaminare) a tobei de eșapament!

Pentru executarea lucrărilor de întreținere și reparații, STIHL vă recomandăm să vă adresați serviciului de asistență tehnică STIHL.

Depozitarea utilajului

La pauze în funcționare începând cu cca. 3 luni

- rezervorul de combustibil se golește într-un spațiu bine ventilat și se curăță
- deversați combustibilul conform normelor și conform condițiilor de mediu
- carburatorul se trece pe regim de mers în gol – în caz contrar membranele carburatorului se pot lipi
- motoutilajul se curăță temeinic, în special nervurile cilindrului și filtrul de aer
- utilajul se depozitează într-un loc uscat și sigur. Protejați utilajul împotriva utilizării neautorizate (de ex. de către copii)

Instrucțiuni de întreținere și îngrijire

Datele se referă la condiții de lucru normale. În cazul unor condiții grele de lucru (căderi masive de praf etc.) și timpi zilnici de lucru mai îndelungați, intervalele date se reduc corespunzător.		înainte de utilizare	după utilizare, respectiv zilnic	după fiecare alimentare a rezervorului	săptămânal	lunar	anual	la avarie	la deteriorare	dacă este necesar
Utilajul complet	Control vizual (stare, uzură, etanșeitate)	x		x						
	Curățare		x							
Mâner de comandă	Verificare funcțională	x		x						
Filtrul de aer	Curățare							x		x
	se înlocuiește								x	x
Pompa de combustibil manuală (dacă există)	Verificare	X								
	Punere în stare prin Serviciul de asistență tehnică ¹⁾								X	
Filtrul din rezervorul de combustibil	Verificare							x		
	Înlocuirea filtrului						x		x	x
Rezervor de combustibil	Curățare							x		x
Carburator	Control regim de mers în gol	x		x						
	Reglare regim de mers în gol									x
Bujia	Reglarea distanței dintre electrozi							x		
	Înlocuire după 100 ore de funcționare									
Grilajul de protecție contra scânteilor ²⁾ din toba de eșapament	Verificare							x		
	Înlocuire prin Serviciul de asistență tehnică ¹⁾								x	x

Datele se referă la condiții de lucru normale. În cazul unor condiții grele de lucru (căderi masive de praf etc.) și timpi zilnici de lucru mai îndelungați, intervalele date se reduc corespunzător.		înainte de utilizare	după utilizare, respectiv zilnic	după fiecare alimentare a rezervorului	săptămânal	lunar	anual	la avarie	la deteriorare	dacă este necesar
Orificiile de aspirație pentru aerul de răcire	Curățare									x
Șuruburi și piulițe accesibile (cu excepția șuruburilor de reglaj)	Strângere ulterioară									x
Elemente antivibrații	Verificare	x						x		x
	Înlocuire prin Serviciul de asistență tehnică ¹⁾								x	
Autocolant de siguranță	Înlocuire							x		

1) STIHL vă recomandă serviciul de asistență tehnică STIHL

2) disponibil numai în funcție de piața locală

Minimizarea uzurii și evitarea pagubelor

Respectarea datelor acestui manual de utilizare duce la evitarea uzurii considerabile și avarierii aparatului.

Exploatarea, întreținerea și depozitarea utilajului trebuie să se facă așa cum este descris în acest manual.

Utilizatorul este responsabil pentru toate pagubele apărute ca urmare a nerespectării instrucțiunilor de siguranță, utilizare și întreținere. Acest lucru este valabil în special pentru:

- modificări ale produsului care nu sunt aprobate de către STIHL
- utilizarea uneltelor și accesoriilor care nu sunt aprobate, corespunzătoare sau sunt calitativ inferioare
- utilizarea necorespunzătoare a utilajului
- utilizarea utilajului la evenimente sportive sau concursuri
- pagube provocate de continuarea utilizării utilajului cu piese defecte

Lucrări de întreținere

Toate lucrările prezentate în capitolul „Instrucțiuni de întreținere și îngrijire“ trebuie executate la intervale periodice. Atunci când aceste lucrări nu pot fi executate de către utilizator, se va solicita un serviciu de asistență tehnică.

Pentru executarea lucrărilor de întreținere și reparații, STIHL vă recomandă să vă adresați serviciului de asistență tehnică STIHL. Serviciile de

asistență tehnică STIHL sunt instruite la intervale periodice de timp și au la dispoziție documentația tehnică necesară.

În cazul omiterii acestor lucrări sau executării necorespunzătoare, pot apărea pagube pentru care este răspunzător utilizatorul. Printre acestea se numără:

- avarii ale grupului motor ca urmare a întreținerii neexecutate la timp sau întreținerii necorespunzătoare (de ex. la filtrul de aer și combustibil), reglajului incorrect al carburatorului sau curățării insuficiente a conductei de aer rece (fante de aspirație, nervurile cilindrului)
- coroziune și alte avarieri ca urmare a depozitării necorespunzătoare
- pagube ale utilajului ca urmare a utilizării unei piese de schimb calitativ inferioare

Piese supuse uzurii

Unele componente ale motoutilajului sunt supuse unei uzuri normale, chiar dacă utilizarea lor s-a făcut în conformitate cu instrucțiunile iar în funcție de tipul și durata utilizării acestea trebuie înlocuite la timp. Printre acestea se numără:

- filtrul (pentru aer, combustibil)
- Roata suflantei, steaua tocătorului
- Sacul de colectare
- Demarorul
- Bujia

Componente principale

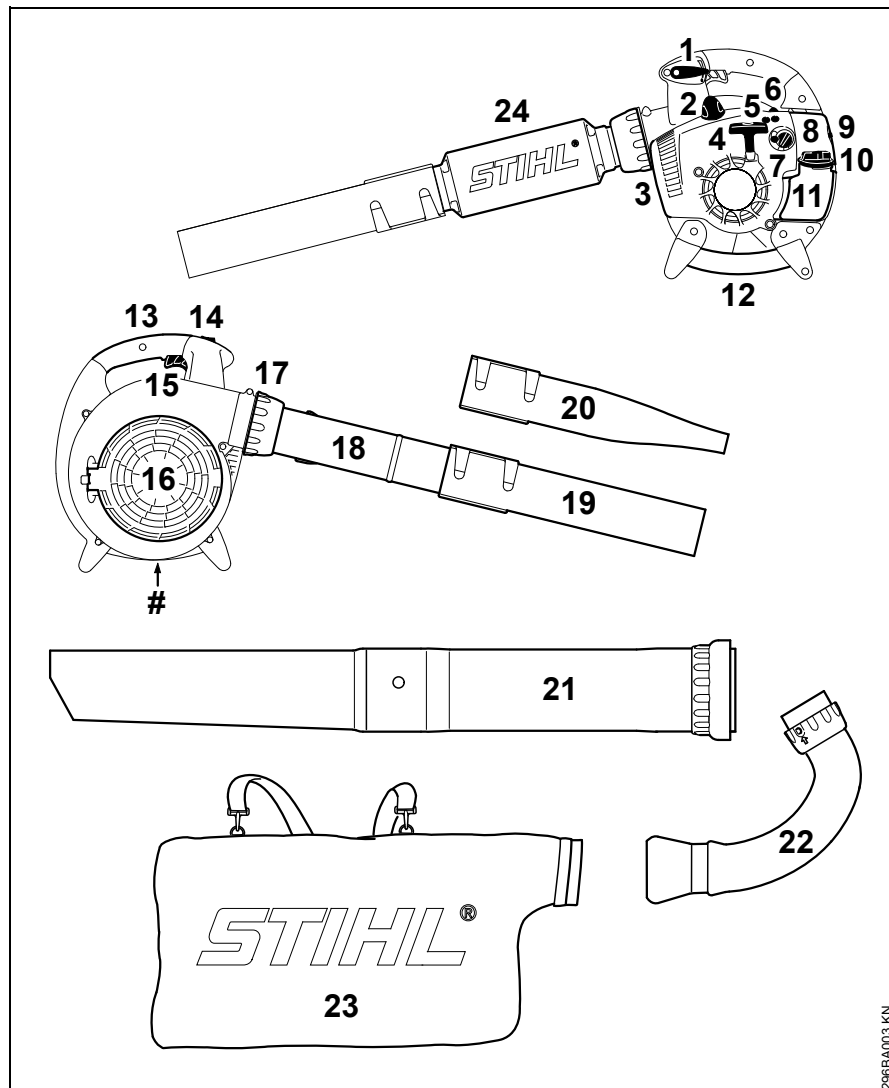

- 1 Pârghia de poziție (BG 66 C, BG 86, SH 86)
 - 2 Fișa bujiei
 - 3 Toba de eșapament
 - 4 Mânerul demaror
 - 5 Șurub limitator al mersului în gol (LA)
 - 6 Pompă manuală de combustibil
 - 7 Butonul rotativ al clapetei de șoc
 - 8 capacul filtrului
 - 9 Șurub pentru capacul filtrului
 - 10 Capacul rezervorului
 - 11 Rezervor de combustibil
 - 12 Mâner
 - 13 Mâner de comandă
 - 14 Tastă de oprire (BG 56, BG 86, SH 56)
 - 15 Pârghia de accelerație
 - 16 Grilajul de protecție
 - 17 Piuliță olandeză
 - 18 Tubul suflantei (BG 56, BG 86, SH 56, SH 86)
 - 19 Duză rotundă
 - 20 Duză plată*
 - 21 Tub de aspirație*
 - 22 Cotul*
 - 23 Sacul de colectare*
 - 24 Toba de eșapament a tubului suflantei (BG 66)
- # Seria mașinii
- * în funcție de modelul accesoriului special

296BA003 KN

Date tehnice

Grupul motor

Motor monocilindric în doi timpi	
Cilindree:	27,2 cm ³
Alezajul cilindrului:	34 mm
Cursa pistonului:	30 mm
Turația la mers în gol:	2500 1/min
Putere conform ISO 7293:	
BG 56:	0,7 kW (1,0 PS)
BG 66:	0,6 kW (0,8 PS)
BG 86:	0,8 kW (1,1 CP)
SH 56:	0,7 kW (1,0 PS)
SH 86:	0,8 kW (1,1 CP)

Sistemul de aprindere

Magnetou cu comandă electronică	
Bujie (ecranată):	NGK CMR 6 H
Distanța dintre electrozi:	0,5 mm

Sistem de combustibil

Carburator cu membrană, insensibil la poziție, cu pompă integrată de combustibil	
Capacitatea rezervorului de combustibil:	
BG 56:	540 cm ³ (0,54 l)
BG 66:	540 cm ³ (0,54 l)
BG 66 C:	440 cm ³ (0,44 l)

BG 86:	440 cm ³ (0,44 l)
SH 56:	540 cm ³ (0,54 l)
SH 86:	440 cm ³ (0,44 l)

Puterea suflantei

Forța de suflare (Duză rotundă)

BG 56:	13 N
BG 66:	10 N
BG 86:	15 N
SH 56:	15 N
SH 86:	15 N

Viteza aerului (Funcționarea în regim de aspirație)

Funcționarea în regim de aspirație (Duză rotundă)

BG 56:	60 m/s
BG 66:	51 m/s
BG 86:	63 m/s
SH 56:	60 m/s
SH 86:	63 m/s

Funcționarea în regim de aspirație (Duză plată)

BG 86:	74 m/s
SH 86:	74 m/s

Debit de aer

	Duză rotundă	Duză plată
BG 56:	700 m ³ /h	---
BG 66:	630 m ³ /h	---
BG 86:	755 m ³ /h	620 m ³ /h
SH 56:	700 m ³ /h	560 m ³ /h
SH 86:	755 m ³ /h	620 m ³ /h

Viteza maximă a aerului (însuflare, duză rotundă)

BG 56:	71 m/s
BG 66:	62 m/s
BG 86:	76 m/s
SH 56:	71 m/s
SH 86:	76 m/s

Debit maxim de aer (fără instalația de suflare)

BG 56:	730 m ³ /h
BG 66:	730 m ³ /h
BG 86:	810 m ³ /h
SH 56:	730 m ³ /h
SH 86:	810 m ³ /h

Greutate

nealimentat, regim suflantă

BG 56:	4,1 – 4,2 kg ^{*)}
BG 66:	4,4 kg
BG 66 C:	4,7 kg
BG 86:	4,4 – 4,5 kg ^{*)}

^{*)} în funcție de echipare

nealimentat, regim aspirație

SH 56:	5,2 kg
SH 86:	5,6 kg

Valori ale sunetelor și vibrațiilor

Pentru datele complete ce îndeplinesc standardul Vibrații 2002/44/CE, vezi www.stihl.com/vib/.

**Nivelul presiunii sonore L_{peq} conform
DIN EN 15503**

	Funcționarea în regim de aspirație	Funcționarea în regim de suflantă
BG 56:	90 dB(A)	94 dB(A)
BG 66:	86 dB(A)	- - -
BG 86:	90 dB(A)	93 dB(A)
SH 56:	90 dB(A)	94 dB(A)
SH 86:	90 dB(A)	93 dB(A)

**Nivelul puterii sonore L_w conform
DIN EN 15503**

	Funcționarea în regim de aspirație	Funcționarea în regim de suflantă
BG 56:	104 dB(A)	105 dB(A)
BG 66:	98 dB(A)	- - -
BG 86:	104 dB(A)	106 dB(A)
SH 56:	104 dB(A)	105 dB(A)
SH 86:	104 dB(A)	106 dB(A)

**Valoare vibrații $a_{hv, eq}$ conform
DIN EN 15503****Funcționarea în regim de aspirație**

	Mâner dreapta
BG 56:	7,5 m/s ²
BG 66:	7,8 m/s ²
BG 66 C:	2,1 m/s ²
BG 86:	2,5 m/s ²
SH 56:	7,5 m/s ²
SH 86:	2,5 m/s ²

Funcționarea în regim de suflantă

	Mâner stânga	Mâner dreapta
BG 56:	8,5 m/s ²	7,5 m/s ²
BG 86:	2,5 m/s ²	1,9 m/s ²
SH 56:	8,5 m/s ²	7,5 m/s ²
SH 86:	2,5 m/s ²	1,9 m/s ²

Pentru nivelul presiunii sonore și nivelul puterii sonore valoarea K- conform RL 2006/42/EG = 2,0 dB(A); pentru nivelul vibrației, valoarea K- conform RL 2006/42/EG = 2,0 m/s².

REACH

REACH reprezintă un normativ CE pentru înregistrarea, evaluarea și aprobarea substanțelor chimice.

Informații cu privire la îndeplinirea normativului REACH (CE) Nr. 1907/2006, vezi www.stihl.com/reach

Valoarea de emisie a gazelor reziduale

Valoarea CO₂ măsurată în procesul de certificare a tipului UE este indicată pe site-ul www.stihl.com/co2, în datele tehnice specifice produsului.

Valoarea CO₂ măsurată a fost determinată pe un motor reprezentativ, conform unui procedeu de verificare normat, și nu reprezintă o garanție expresă sau implicită a puterii unui anumit motor.

Prin utilizarea conform destinației și întreținerea descrise în aceste instrucțiuni de utilizare sunt îndeplinite cerințele în vigoare privind emisiile de

gaze reziduale. În caz de modificări asupra motorului se pierde permisul de funcționare.

Instrucțiuni pentru reparații

Utilizatorii acestui aparat vor executa numai lucrările de întreținere și îngrijire descrise în acest manual de utilizare. Celelalte tipuri de reparații vor fi executate de serviciile de asistență tehnică.

Pentru executarea lucrărilor de întreținere și reparații, STIHL vă recomandă să vă adresați serviciului de asistență tehnică STIHL. Serviciile de asistență tehnică STIHL sunt instruite la intervale periodice de timp și vă pot pune la dispoziție documentația tehnică necesară.

La reparații se vor utiliza numai piesele de schimb aprobate de STIHL și destinate acestui motoutilaj sau piese similare din punct de vedere tehnic. Utilizați numai piese de schimb de înaltă calitate. În caz contrar apare pericolul accidentării sau avarierii motoutilajului.

STIHL vă recomandă utilizarea pieselor de schimb originale STIHL.

Piesele de schimb originale STIHL se recunosc după seria piesei de schimb STIHL, după textul **STIHL** și dacă e cazul, după simbolul piesei de schimb STIHL  (pe piesele mici se poate găsi doar simbolul respectiv).

Colectarea deșeurilor

Se vor respecta reglementările privind depozitarea deșeurilor specifice fiecărei țări.

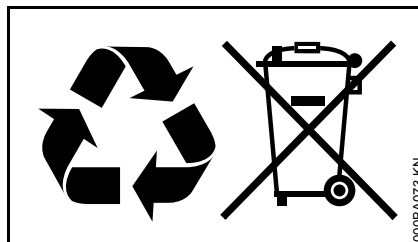

Produsele STIHL nu se aruncă la gunoierul menajer. Produsele STIHL, acumulatorul, accesoriile și ambalajul se vor recicla conform normelor de protecție a mediului.

Serviciile de asistență tehnică STIHL vă stau la dispoziție cu informații actualizate cu privire la reglementările de depozitare a deșeurilor.

Declarație de conformitate EU

ANDREAS STIHL AG & Co. KG
Badstr. 115
D-71336 Waiblingen

Germania

declară cu toată responsabilitatea faptul că

Model constructiv: Suflantă Aspirator cu tocător

Marca de fabricație: STIHL

Tip: BG 56

BG 56 C

BG 56 C-E

BG 66

BG 66 C

BG 66 C-E

BG 86

BG 86 C

BG 86 C-E

SH 56

SH 56 C

SH 56 C-E

SH 86

SH 86 C

SH 86 C-E

Identificator de serie: 4241

Cilindree: 27,2 cm³

este conformă cu cerințele Directivelor relevante 2011/65/UE, 2006/42/CE, 2014/30/UE și 2000/14/CE și a fost creat și produs în conformitate cu versiunile diverselor standarde aplicabile la respectivele date de producție:

EN ISO 12100, EN 15503, EN 55012, EN 61000-6-1

română

Pentru determinarea nivelului de putere sonoră măsurat și garantat s-a procedat conform directivei 2000/14/CE, Anexa V, cu aplicarea normei ISO 11094.

Nivelul de putere sonoră măsurat

toate BG 56: 102 dB(A)
toate BG 66: 99 dB(A)
toate BG 86: 102 dB(A)
toate SH 56: 103 dB(A)
toate SH 86: 103 dB(A)

Nivelul de putere sonoră garantat

toate BG 56: 104 dB(A)
toate BG 66: 101 dB(A)
toate BG 86: 104 dB(A)
toate SH 56: 105 dB(A)
toate SH 86: 105 dB(A)

Păstrarea documentelor tehnice:

ANDREAS STIHL AG & Co. KG
Aprobare produs

Anul de fabricație și seria mașinii sunt menționate pe utilaj.

Waiblingen, 27.11.2018

ANDREAS STIHL AG & Co. KG

reprezentat de



Thomas Elsner

Șef Gestionare Produse și Servicii



0458-296-5521-E

rumänisch



www.stihl.com



0458-296-5521-E