



Pulverizator cu spumă poliuretanică FA50/FA60 Manual de utilizare



Italia Star Com Due S.R.L.
Autostrada București - Pitești km. 13.2
Loc. Chiajna - Ilfov
Tel: 021.433.03.27
Fax: 021.433.03.26
info@italiastar.ro www.italiastar.ro

CUPRINS

1. Diagrama de flux a materiei prime.....	1
2. Parametri tehnici	2
3. Utilizare și cerințe pentru filtrul de aer / regulator / lubrifiant	2
3-2: Cerințele de utilizare pentru trei CIS-uri pneumatice	3
4. Instalarea pulverizatorului	3
4-1, Instalarea sistemului de conducte pentru materia primă	3
4-2, Racord și cerințe pentru aerul comprimat	7
4-3, Racord și cerințe energetice.....	7
4-4, Panou de control – pe panou	7
4-5, Comutator de operare / resetare.....	8
4-6, Buton pentru oprire de urgență	8
4-7, Setarea temperaturii radiatorului.....	8
4-8, Configurarea controlerului de temperatură	8
4-9, Întrerupătorul general.....	9
4-10 Capacul cutiei principale de pornire.....	10
4-11	R
relația dintre temperatura și tensiunea liniei de conductă	10
4-12, Protecție la supraîncălzire.....	10
5. Operarea pulverizatorului.....	11
5-1, Inspecția înainte de operare	11
5-2, Pornirea inițială.....	11
5-3, Procedura zilnică de oprire	13
5-4, Întreținere zilnică	13
5-5, Proces de oprire pe termen lung:.....	13
6. Inspecția sistemului de debit al lichidului și a echipamentului	14
6-1, Inspecția afișajului anormal al manometrului de lichid.....	14
6-2, Aparatul nu funcționează.	15

1. Diagrama de flux a materiei prime pentru pulverizatorul de spumă poliuretanică

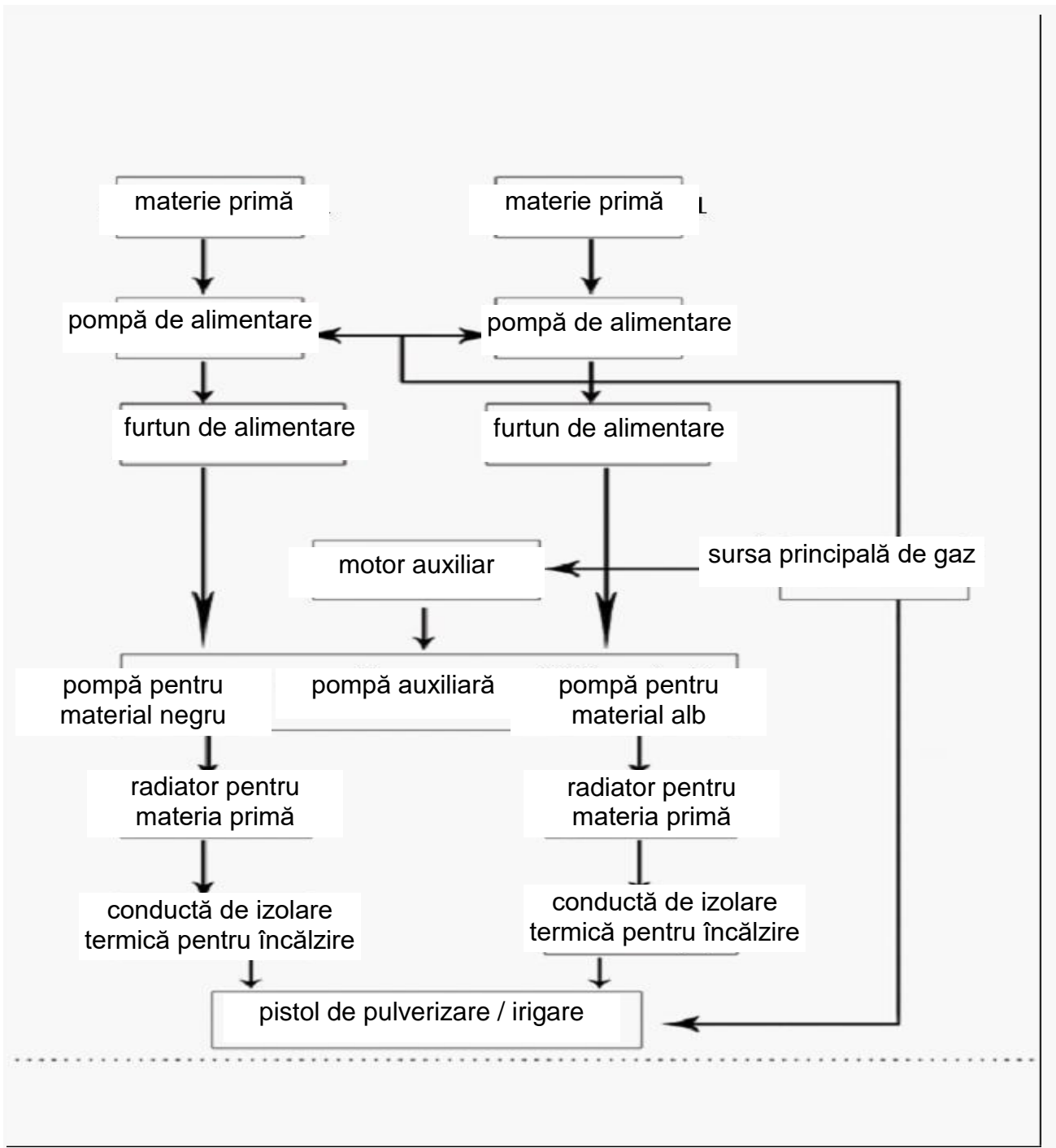

2. Parametri tehnici pentru pulverizatoarele cu spumă poliuretanică FA50 / FA60

Caracteristici	FA 50	FA 60
Rata de amestec	1:1 sau 2:1	1:1
Presiune max.	200 bar	250 bar
Volum max. de lucru	9.5 kg/min.	4-12 kg/min.
Lungime max. furtunuri	30 m*	90 m
Lungime max. furtunuri luvrate	15 m	15 m
Necesar compresor	> 1000 l/min.	> 1000 l/min.
Putere echipament	10.5 kW	16 kW
Incalzire furtun	-	3.0 kW
Putere sistem de control	1 kW	1 kW
Temperatura de lucru	0 - 80° C	0 - 90° C
Tensiune	400V - 50Hz	380V - 50Hz
Greutate echipament	210 kg	133 kg
Dimensiuni utilaj (mm)	910/910/1350	800/700/1100

*Pompa FA50 poate fi utilizata iarna doar cu furtunuri de maxim 15m lungime, iar pe timpul verii - la temperaturi exterioare de peste 20°C se poate utiliza si cu furtunuri de 30m.

3. Utilizare și cerințe pentru filtrul de aer / regulator / lubrifiant

Notă: În cazul în care aerul nu este filtrat, supapa reductoare de presiune a aerului, cilindrul, supapa pneumatică și componentele sistemului de etanșare pot fi deteriorate foarte ușor.

3-1: Filtrul de aer / regulatorul / lubrifiantul este o componentă indispensabilă a echipamentului, compusă dintr-un filtru de aer, o supapă pentru reducerea presiunii și o componentă de gresare cu ulei, rolul acestora fiind următorul:

Figura 2

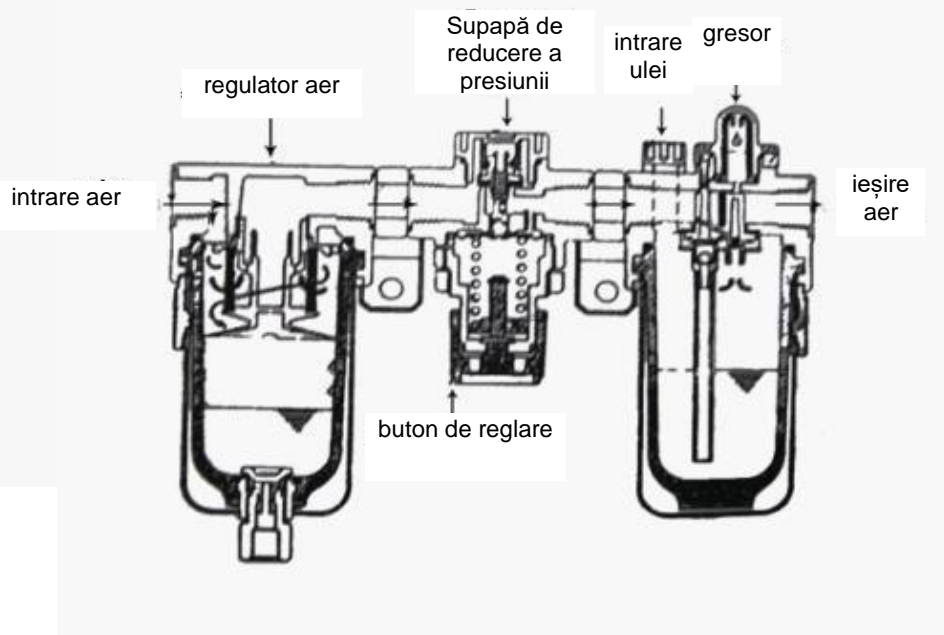

3-1.1: Filtru de aer: această componentă poate filtra majoritatea volumului de apă atunci când compresorul de aer este funcțional, apa filtrată va rămâne în recipientul inferior al filtrului de aer.

3-1.2: Supapa de siguranță: ridicați maneta regulatorului de presiune, apoi rotiți-l, în sensul acelor de ceasornic = presiune ridicată, în sens invers acelor de ceasornic = presiune joasă. Setează presiunea la presiunea necesară de operare, apoi, conform mediului de lucru și lungimii furtunului, vă recomandăm să setați presiunea la 0,5-0,8 Mpa, apoi coborâți maneta de control a presiunii în poziția inițială de protecție.

3-1.3: Ceață de ulei: datorită fluxului de aer, uleiul de lubrifiere va fi transportat spre toate piesele pneumatice de la recipientul gresorului la sursa de alimentare cu lubrifiant.

3-2: Cerințele de utilizare pentru filtrul / regulatorul / lubricatorul pneumatic

3-2.1: În cazul în care există apă în recipientul interior al filtrului de aer, apa trebuie să fie eliminată zilnic, etapele sunt următoarele:

Apa va fi evacuată atunci când rotiți butonul din partea de jos a recipientului, după evacuare, strângeți butonul.

Avertisment: atunci când observați că apa evacuată poate intra în contact cu dispozitivul, trebuie să utilizați un recipient pentru a evacua apa și a evita vătămarea corporală!

3-2.2: recipientul inferior de ulei al separatorului de ceață de ulei este utilizat pentru completarea cu ulei de gresare, există două metode de completare a uleiului de gresare:

1. Înlăturați recipientul de ulei și completați cu ulei conform gradației recipientului, remontați recipientul.
2. completați cu ulei de lubrifiere prin orificiul de umplere al separatorului de ceață de ulei.

Notă: la nr. 22 uleiul de turbină, trebuie să fie asigurată curățenia uleiului de lubrifiere!

4. Instalarea pulverizatorului cu spumă poliuretanică

4-1, Instalarea sistemului de conducte pentru materia primă:

Izocianatul (A. material negru ISO) \ Polioli (B. material alb POLI) presupun o pompă de alimentare din cilindru spre intrarea pompei gazdă, conducta de materie primă și respectiv aer este conectată la pulverizatorul / pistolul de irigare cu poliuretan, conectați conform următorilor pași.

Notă: Dispozitivul nu poate fi racordat la o sursă de alimentare înainte de finalizarea instalării sistemului de materie primă.

Utilizatorul trebuie să observe următoarea problemă în momentul pulverizării cu spumă F-11:

În condiții de presiune normală, temperatura materialului va fi mai ridicată de 23°C, materialul agentului de formare a spumei F-11, care are în compoziție polioli, va expanda intens, iar materia primă va fi pulverizată atunci când deschideți capacul butoiului cu materie primă în momentul respectiv.

Se recomandă deschiderea cu atenție a capacului butoiului cu materie primă, trebuie să pregătiți o pânză, un preș și aplicații de protecție pentru a evita vătămarea corporală. Atunci când deschideți capacul butoiului pe jumătate se aude un sunet de dezumflare. Puteți deschide complet capacul după ce evacuarea aerului a încetat.

(1) Instalarea sistemului cu pompă de alimentare:

Pasul 1, deschideți capacul de alimentare, fixați pompele de alimentare de butoaiile corespunzătoare negru și alb. (Notă: înclinarea pompelor de alimentare nu poate fi mai mare de 30°) conform ilustrației din figura 3 de mai jos.

Figura 3:

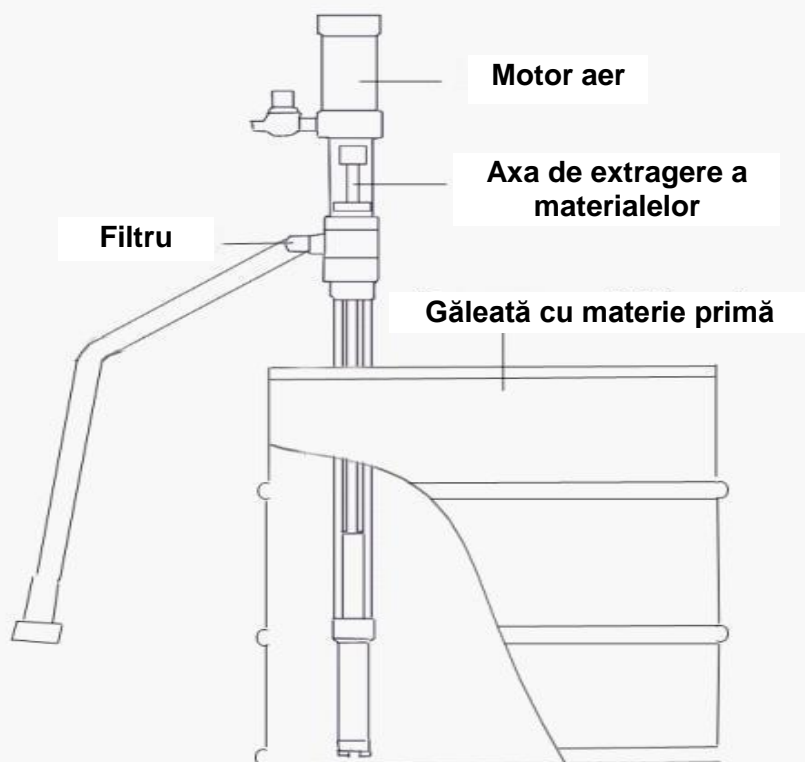

Etapa 2, (1) Conectarea tubului flexibil la ieșirea pompei de alimentare și intrarea corpului pompei. A se vedea Figura 4

Figura 4:

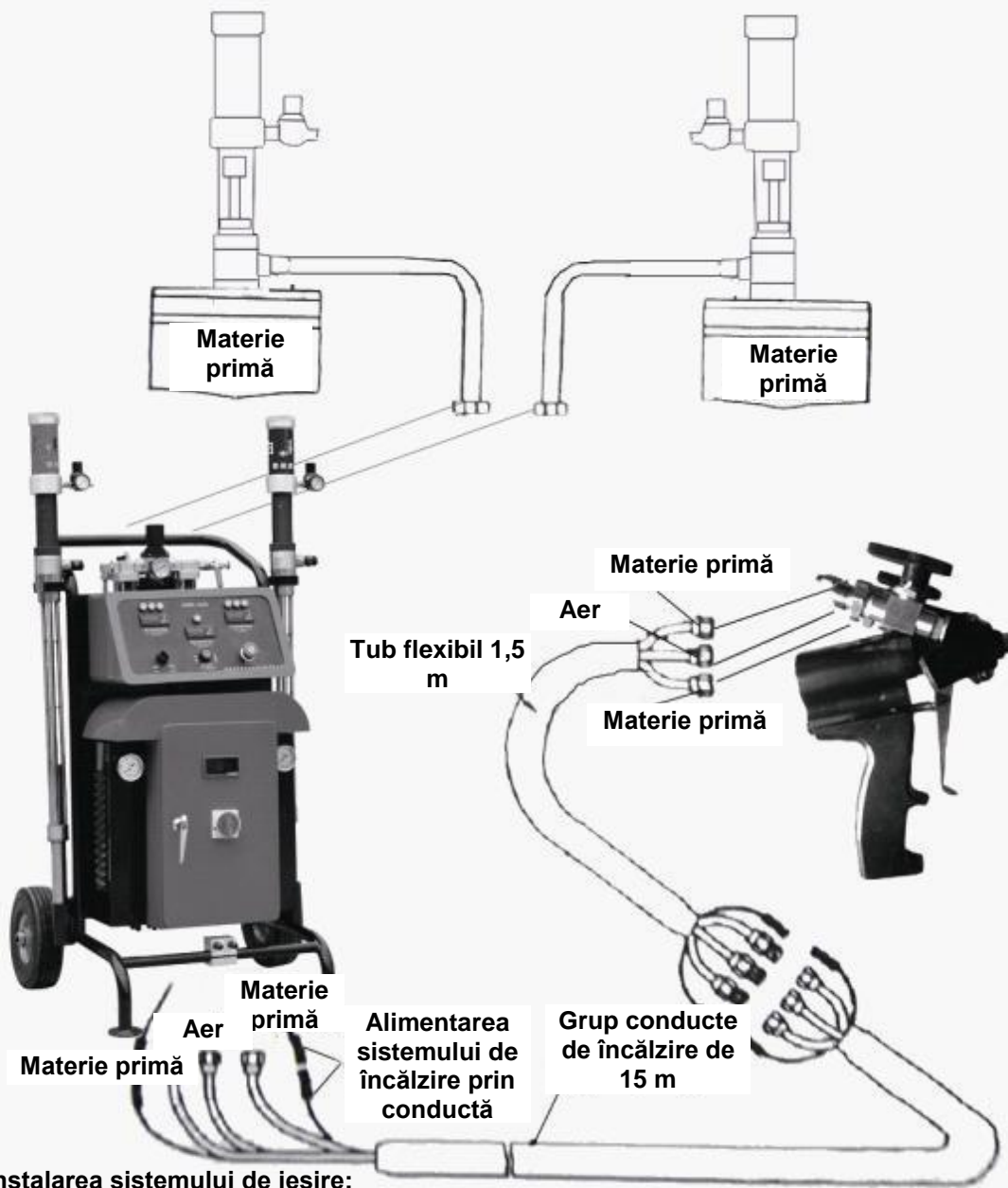

(2) Instalarea sistemului de ieșire:

În momentul conectării grupului de tuburi de ieșire a materiei prime la pistolul de pulverizare / umplere, vă rugăm să aveți grijă la conductă, nu efectuați racordul în mod eronat.

(3) The following picture 5 shown connected completed from the machine to the feed hose of foam spray / fill gun

Table 2

Priza de tensiune a transformatorului la	12V	24V	36V	48V	60V	72V
Lungimea furtunului	15 m	30m	45 m	60 m	75 m	90 m

figura 5



figura 6



4-2, Racord și cerințe pentru aerul comprimat:

Cantitatea de sursă pură de aer comprimat evacuată către gazdă 0,5-0,8Mpa, 1m³/ min
articulație de intrare cu trei CIS, diametrul conductei de aer este mai mare de 12 mm; în cazul în care lungimea furtunului este mai mare de 10 m, diametrul furtunului de aer trebuie să crească la 20 mm pentru a asigura presiunea aerului și capacitatea.

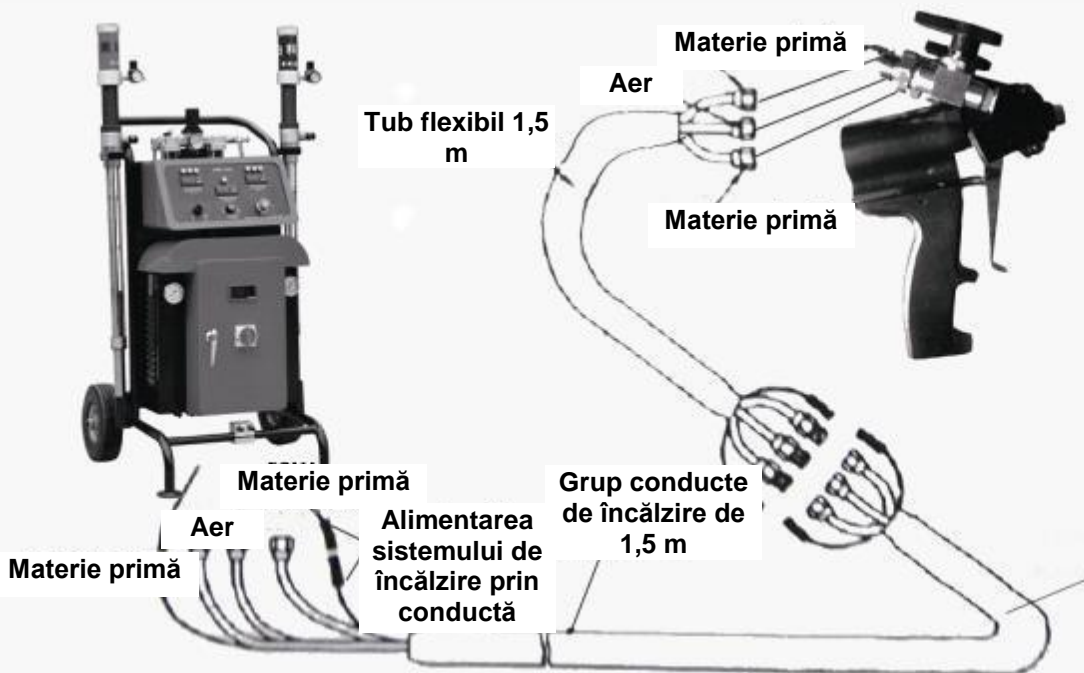
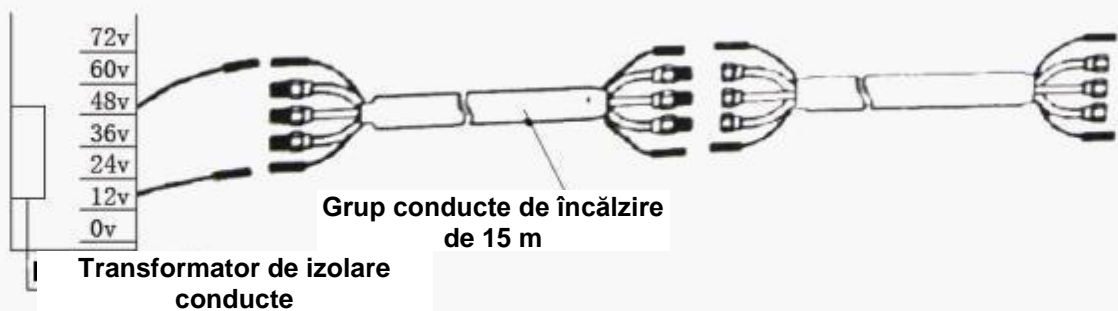
Notă: dacă aerul nu este curat, supapa reductoare de presiune, cilindrul, supapa pneumatică și componentele sistemului de etanșare pot fi deteriorate foarte ușor, prin urmare, recomandăm instalarea filtrului de aer și de ceață de ulei pe admisia și evacuarea de aer pentru a asigura durata de viață și capacitatea de operare.

4-3, Racord și cerințe energetice:

Vă rugăm să conectați cele cinci cabluri de alimentare ale aparatului direct la o sursă de alimentare trifazică de 380V 50 HZ, iar puterea fiecărei faze trebuie să fie de cel puțin 9KW pentru a funcționa. Cablul negru este neutru, cablul colorat este cablul de împământare care trebuie să fie împământat pentru a evita vătămarea accidentală.

Vă rugăm să conectați cele cinci cabluri de alimentare ale aparatului direct la o sursă de alimentare trifazică de 380V 50 HZ, iar puterea fiecărei faze trebuie să fie de cel puțin 7KW pentru a funcționa. Cablul negru este neutru, cablul colorat (2 culori) este cablul de împământare care trebuie să fie împământat pentru a evita vătămarea accidentală.

Notă: atunci când sursa de alimentare este ON (pornită), piesele electrice ale instrumentului intern se modifică, sursa de alimentare trebuie decuplată în timpul reparațiilor.

4-4, Panou de control pentru pulverizatorul cu spumă FA50/FA60 – afișajul panoului, conform prezentării din figura 7:

Figura 7



4-5 , Comutator de operare / resetare:



Figura 8

Figura 9

Figura 10

Etapele de operare:

După pornire, rotiți comutatorul WORK/RESET (operare/resetare) în modul WORK, dispozitivul va începe imediat să funcționeze; atunci când trebuie să opriți axul BDC al pompei auxiliare, vă rugăm să treceți comutatorul WORK/RESET în poziția RESET, determinând astfel pistolul să evacueze materialul; în momentul operării pompei auxiliare la următorul punct de verificare, gazda se va opri automat în poziția de oprire, apoi va elibera pistolul pulverizator.

Comutatorul WORK/RESET are rolul de a asigura că sigiliul axului pompei auxiliare nu este zgâriat de materialul negru cristalin de pe axul pompei astfel încât să ducă la încetarea funcționării pompei în cilindrul pompei atunci când aparatul este oprit, precum și de a asigura că pompa auxiliară nu este expusă la aer.

4-6 , Buton pentru oprire de urgență:

În cazul în care este necesară oprirea dispozitivului în caz de urgență, vă rugăm să apăsați butonul de oprire de urgență (Figura 10), dispozitivul va înceta funcționarea. Rotiți butonul în sensul acelor de ceasornic, iar acesta se va RESETA în mod automat, repuneți în poziție de funcționare.

4-7 , Setarea temperaturii radiatorului:

Dacă doriți să încălziți materialul negru / alb atunci când puterea este în modul OFF (oprit), puteți apăsa butonul ON/OFF (figura 10) pentru a-l seta în jos, poziția de alimentare. Butonul de control al temperaturii este în modul ON, sistemul e caldura va începe să funcționeze conform temperaturii setate anterior; atunci când butonul este în poziția sus, poziția OFF. Vă rugăm să apăsați butonul de auto-blocare în poziția de sus atunci când nu aveți nevoie de caldura.

4-8 , Configurarea controlerului de temperatură:

Echipamentul FA50, instrument de control cu trei instrumente de control al temperaturii (a se vedea Figura 10), respectiv pe izolația conductei de încălzire a materialului alb, setarea și controlul temperaturii de încălzire pot fi ajustate manual pentru a seta temperatura de control a încălzirii; ca urmare a formulelor diferite ale materiei prime pentru aspecte diferite (în special caracterul materialului alb), care includ componente diferite sunt, de asemenea diferite, dacă alegeți agentul de formare a spumei pentru F11 sau 141b, unde punctul de fierbere pentru F11 este 23°C, pentru 141b este de 32°C. Având în vedere gazificarea, setați temperatura în mod obișnuit pentru materialul alb la aproximativ 25°C, iar pentru 141b pentru materialul alb la 35°C.

Notă: instrumentul de control al temperaturii este un instrument de control multifuncțional. Reglarea necorespunzătoare a acestuia va duce la blocarea instrumentului de control al temperaturii, iar acesta nu mai poate fi ajustat sau controlat pentru a opera cu erori.

Figura 11

Instrucțiuni de ajustare a încălzirii materialului Instrucțiuni de ajustare a încălzirii conductei Instrucțiuni de ajustare a încălzirii materialului



operare / resetare

buton de autoblocare

comutator de oprire de urgență

4-9 Întrerupătorul general:

În cadrul acestui aparat, întrerupătorul panoului inferior este un comutator de izolare, care controlează toate întrerupătoarele electrice, dar care nu poate controla puterea specifică. Dacă doriți să opriți o anumită sursă de curent, trebuie să deschideți capacul panoului electric și apoi să deconectați respectiva sursă de alimentare.

Notă: atunci când comutatorul este deconectat, aplicațiile panoului de control nu sunt alimentate, însă linia de alimentare de intrare și secțiunea dintre linia de alimentare de intrare și întrerupătorul general sunt încă alimentate cu energie, astfel, chiar dacă respectivul întrerupător este în poziția OFF, trebuie să decuplați sursa principală externă de alimentare dacă doriți să verificați / reparați panoul de control.

Figura 1

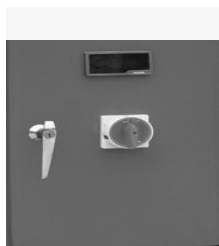

4-10 **Capacul cutiei principale de pornire:**

Deschideți capacul cutiei de pornire, pentru a putea vedea grupul de blocuri terminale (a se vedea Tabelul 2) conform lungimii conductei pentru material a echipamentului nostru și pentru a ajusta tensiunea relativă de ieșire.

În interiorul acesteia putem observa patru comutatoare, de la stânga la dreapta, acestea sunt întrerupătorul, comutatorul pentru încălzirea materialului negru, comutatorul pentru încălzirea materialului alb, comutatorul pentru încălzirea pompei, acestea sunt închise în momentul expedierii. Atunci când o legătură este întreruptă, probabil legată de decuplarea comutatorului, deschideți capacul panoului de control, verificați care este problema, închideți comutatorul corespunzător.

4-11 **Relația dintre temperatura și tensiunea liniei de conductă:**

Atunci când este necesară încălzirea conductei de izolare termică, ajustați tensiunea conform lungimii și numerotării conductei (a se vedea Tabelul 2) și apoi setați temperatura dorită. Puteți vizualiza temperatura de încălzire pe tabelul de afișaj al temperaturii conductei (a se vedea Figura 13).

Figura 13



Notă: atunci când frecvența puterii de intrare este de 50HZ, tensiunea de încălzire a conductei trebuie să fie setată conform lungimilor diferite ale racordurilor conductelor și nu trebuie să depășească tensiunea prevăzută (a se vedea Tabelul 2), în caz contrar, modulul de control al încălzirii conductei va fi adesea pus în funcțiunea, afectând durata de viață.

4-12 **, Protecție la supraîncălzire:**

Dispozitivele de tip FA50, radiatoarele și conductele radiatoarelor sunt echipate cu gazdă pentru circuitul de protecție la supraîncălzire. Atunci când temperatura efectivă este mai mare de 55°C, sursa de alimentare a controlului încălzirii se va deconecta automat; în cazul în care materia primă și conducta nu pot fi încălzite pe parcursul procesului de operare, probabil circuitul de protecție la suprasarcină a oprit alimentarea cu energie electrică. În acest caz, trebuie să se constate mai întâi dacă temperatura efectivă a materialului depășește valoarea temperaturii setate sau dacă temperatura este prea ridicată. În acest caz, sistemul de încălzire va recupera automat căldura după ce temperatura este redusă.

5. Operarea pulverizatorului

5-1, Inspecția înainte de operare:

5-1.1, recipientul de gresare cu ulei a pompei este 2 / 3 DOP;

5-1.2, toate racordurile sunt strânse?

5-1.3, verificați ca racordul liniei de alimentare să fie corect, firul de împământare este

în siguranță?

5-1.4, toate comutatoarele de pe panoul de control sunt în poziția CLOSE/OFF (Închis / oprit)?

5-1.5, Supapa reglatoare de aer este în poziția OFF/CLOSE?

Note: Nu intrați cu nicio parte a corpului în raza de pulverizare, nu pulverizați / irigați din vârful pistolului, nu vă uitați prin camera de amestecare a vârfului pistolului. Întrucât materiile prime prezintă ingrediente nocive, se recomandă utilizarea măștilor, mănușilor, ochelarilor, îmbrăcămintei de protecție și altor aplicații de protecție în timpul pulverizării.

5-2, Pornirea inițială:

După ce v-ați asigurat că linia de alimentare energetică, conducta de alimentare cu lichid și conducta de aer sunt conectate integral și corect, puteți începe operarea sistemului. Operatorul trebuie să înțeleagă caracteristicile fiecărei părți a panoului de control.

Etapa 1: Deschideți panoul principal al aparatului, mutați întrerupătorul în poziția ON, reglați presiunea conductei de aer prin intermediul butonului care controlează supapa. Atunci când presiunea este reglată la 0,2 Mpa, aparatul începe să funcționeze. Asigurați-vă că sistemul și conductele de încălzire nu sunt obturate de material. În caz contrar, aparatul va înceta să mai funcționeze..

Etapa 2: Înlăturați cele două blocuri de alimentare de pe părțile laterale ale camerei pistolului

Etapa 3: așezați un recipient curat sub cele două blocuri de alimentare, în timp ce deschideți supapa conductei de alimentare cu materie primă. Eliberați aerul până ce materialul este evacuat ușor (Figura 13).

Figura 13

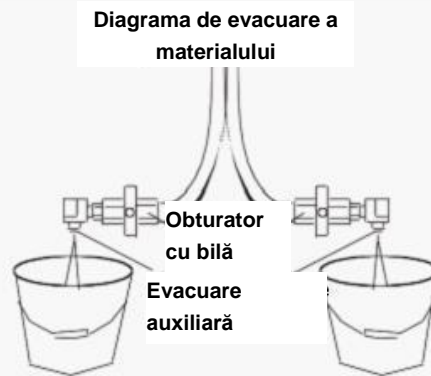

Pompa auxiliară de evacuare trebuie să fie deschisă prin acționarea simultană a două obturatoare de materie primă cu bilă, în timp ce oprirea este realizată prin închiderea simultană a celor două obturatoare !

Etapa 4: atunci când cele două obturatoare cu bilă pentru materia primă sunt închise, manometrul indică presiuni aproximativ egale. Dacă un din valori este mai mare, lăsați supapa de alimentare cu material din partea cu valoare mai mare puțin deschis, astfel încât materialul să fie evacuat, până în momentul în care cele două valori de presiune sunt aproximativ egale.

Etapa 5: evacuarea rezonabilă și sigură a deșeurilor..

Etapa 6: curățați reziduurile de pe blocul de alimentare și gresați blocul care urmează să fie montat pe corpul pistolului. Fixați uniform blocul de alimentare cu șuruburi, astfel încât ambele laturi ale acestuia și capătul pistolului să fie cât mai apropiate. Asigurați-vă că nu există pierderi de gaz, scurgeri și că respectivul capăt al pistolului este flexibil.

Etapa 7: Îndreptați tubul de alimentare al blocului pentru a evita încălzirea neuniformă și pierderile pe conducta internă de alimentare cu energie electrică și căldură. Setați temperatura de încălzire a materialului negru și alb; setați temperatura de încălzire a conductei prin ajustarea valorii curente a liniei de încălzire la 4A-5A. Temperatura conductei trebuie să ajungă la temperatura setată. Setați valoarea actuală a liniei de încălzire la 2A. Atunci când temperatura ajunge la valoarea respectiv, puteți îmbunătăți presiunea aerului aparatului la presiune de operare.

Notă: Având în vedere că polioli se vor extinde în cazul încălzirii, echipamentul sistemului trebuie să fie utilizat pentru pulverizare înainte de acest proces. Valorile de presiune a aerului nu sunt setate la presiunea de operare, pentru a evita presiunea prea mare în conducta de material sau daunele sau chiar exploziile cauzate de o presiune prea mare!

Etapa 8: Reglați supapa de presiune a aerului aparatului astfel încât presiunea aerului să fie 0,5-0,7 Mpa (valoare de referință).

Etapa 9: deschideți mai întâi corpul supapa de intrare a corpului pistolului, apoi deschideți cele două obturatoare de alimentare cu material ale blocului.

Etapa 10: În acest moment, întregul sistem este gata, puteți declanșa pistolul de pulverizare pentru a-l acționa.

Notă: În cazul opririi operării, vă rugăm să vă asigurați că cele două obturatoare de material sunt închise, pentru a preveni operarea eronată sau cauzarea pagubelor materiei.

5-3, Procedura zilnică de oprire:

Notă: După fiecare oprire, comutatorul RUN/RESET trebuie trecut în modul RESET, astfel încât pistonul pompei să fie în poziția minimă, arborele pompei să fie complet imersat în lichid de lubrifiere, pentru a evita pornirea accidentală și deteriorarea garniturii interioare a pompei. Inspectați pistolul de pulverizare pentru a evita deteriorarea garniturii pistolului. În caz contrar pistolul se poate bloca ca urmare a materialelor scurse și întărite pe corpul și în interiorul acestuia. În aceste condiții pistolul nu va mai putea fi folosit pentru operare/irigare..

Etapa 1: apăsați butonul de auto-blocare pentru a opri încălzirea la valori ridicate.

Etapa 2: Inspectați pistolul de pulverizare/irigare pentru a vă asigura că acesta nu prezintă urme de deteriorare și că funcționează în condiții normale. În caz contrar, trebuie să inițiați procedura de curățare, întreținere și revizie a pistolului de pulverizare/irigare.

Etapa 3: Treceți întrerupătorul principal în poziția OFF.

Etapa 4: Închideți sursa de aer, presiunea este "0".

Etapa 5: Curățați spațiul de lucru. Verificați ca etapele de închidere zilnică să fie finalizate. Verificați cantitatea de materie primă rămasă pentru a vă asigura că prezintă un volum suficient pentru următoarea utilizare.

5-4, Întreținere zilnică:

Etapa 1: Verificați cantitatea și culoarea lichidului de lubrifiere din pompa auxiliară de ulei. În cazul în care lichidul de lubrifiere este uzat, înlocuiți-l pentru a evita o avarie gravă sau deteriorarea garniturii. Puteți utiliza o sticlă de absorbție pentru a absorbi lichidul uzat, apoi completați cu lichid pur de lubrifiere până la 2/3 din recipient. Strângeți corespunzător capacul recipientului de lubrifiere pentru a evita scurgerile.

Notă: În cazul în care uleiul din recipientul pompei se schimbă prea ușor, trebuie să înlocuiți garnitura pompei!

Etapa 2: Axul cilindrului trebuie să fie acoperit cu un strat de lubrifiant.

Etapa 3: Conform etapelor de închidere zilnică, etapa de verificare/completare a pistolului de pulverizare presupune inspecția și întreținerea integrală a pistolului de pulverizare/irigare.

Notă: Eliminați presiunea și presiunea hidraulică înainte de a iniția operațiunile de reparație și întreținere a pulverizatorului.

5-5, Proces de oprire pe termen lung:

Întrucât materia primă cu izocianat se solidifică foarte ușor atunci când este expusă la aer, trebuie să instituți măsuri de etanșare. Toate intrările pentru material trebuie să fie etanșate ermetic pentru a preveni pătrunderea aerului în conductă și sistem. Curățați sistemul de material (o dată la 15 zile) pentru a preveni solidificarea izocianatului în interiorul acestuia și pentru a evita pagubele inutile, în cazul în care nu utilizați echipamentul pentru o perioadă mai lungă de timp.

6. Inspecția sistemului de debit al lichidului și a echipamentului

Operatorii echipamentului trebuie să țină cont de următoarele aspecte:

1. ce este materia primă?
2. cum funcționează echipamentul?
3. care este starea de operare normală a dispozitivului?
4. care este tendința materiei prime în interiorul dispozitivului?

6-1, Inspecția afișajului anormal al manometrului de lichid:

Întreținerea trebuie să fie prima etapă a succesiunii. Dacă sunt utilizate materii prime diferite, presiunea manometrului va indica valori diferite în funcție de temperatură și vâscozitate. Valoarea numerică a presiunii aparatului pentru pompa de alimentare nu este neapărat întotdeauna egală. Reglați valoarea presiunii în funcție de viteza pompei.

Etapa 1: Verificați alimentarea cu materie primă;

Observați culoarea materialului și spumei de pe pistol pentru a detecta din timp și inspecta pistolul în cazul eventualelor probleme. Tabelul de efort afișează o presiune scăzută a materiei prime. Acest fenomen demonstrează un deficit de materie primă în pompa de alimentare. Verificați dacă apariția fenomenului de obturare a sistemului sau a recipientului de material nu este datorată unui deficit de materie primă.

Etapa 2: În cazul în care constatați că deficitul de materie primă nu este sursa problemei, inițiați revizia generală a aparatului, începând de la aspectele elementare, vizibile.

Etapa 3: Afișajul manometrului de materie primă poate indica o valoare prea scăzută din următoarele motive:

- (1) gălețile prezintă materie primă sau nu?
- (2) temperatura materialului?

A. Temperatura ridicată poate cauza expansiunea timpurie a polioliilor din butoiul agentului F-11 pentru formarea spumei?

B. Dacă temperatura părții inferioare a găleții cu materie primă este prea mică, acest lucru va duce la creșterea viscozității materiei prime, iar materialul evacuat prin pompă se va scurge fără a pătrunde în sistem.

(3) Pompa de alimentare

A. Aparatul este pornit?

B. Există o sursă deschisă?

C. Presiunea aerului se prezintă la valori corespunzătoare?

D. Axul pompei de alimentare cu izocianat ISO este murdar? În cazul în care axul nu este lubrifiat în prealabil sau capacul lichidului de lubrifiere nu este închis, acest lucru va determina un exces de material.

E. verificați filtrul pompei de alimentare.

F. Verificați dacă celelalte părți nu prezintă probleme și verificați dacă există vreo problemă cu aparatul pompei de alimentare, acordând o atenție deosebită celor 3 etape din secțiunea (2) B.

(4) Filtru: verificați dacă filtrul de ieșire al pompei este instalat sau obstrucționat.

(5) Avarierea pompei auxiliare:

A. În cazul în care observați un deficit de presiune în timpul cursei, verificați axul pompei, obturatorul cu bilă și recipientul de alimentare;

B. Dacă și la următoarea cursă constatați o pierdere de presiune, verificați obturatorul de intrare din partea inferioară a pompei.

Etapa 4: În cazul în care manometrul pentru materia primă afișează o valoare prea mare, trebuie să verificați următoarele:

A. verificați dacă filtrul pistolului de pulverizare/irigare nu este blocat cu material negru?

B. În cazul în care conducta de alimentare cu materie primă a pistolului de pulverizare/irigare prezintă solidificare și cristalizare, debitul de material poate fi obturat;

C, Inspectați fiecare parte a pistolului de pulverizare/irigare pentru a verifica dacă nu există vreun blocaj sau obturare care să cauzeze indicarea unei valori prea mari a presiunii pe manometru?

Conform etapelor de inspectare de mai sus, problemele constatate trebuie să fie rezolvate în cel mai scurt timp posibil. În cazul în care aparatul rămâne deschis pentru o perioadă îndelungată, acest lucru va genera alte probleme, precum infiltrațiile în sistem ce pot duce la cristalizarea sau solidificarea izocianatului ISO.

6-2. Aparatul nu funcționează.

Echipamentul de pulverizare cu spumă poliretanică pentru acest aparat generează o inversare pneumatică. Atunci când dispozitivul este pornit, acționați întrerupătorul RUN/RESET, conform debitului lichidului pentru

mișca pistonul în cilindru. Verificați dacă pompa auxiliară este conectată la pistonul din blocul cilindrului pe axul de instalare. Axul cilindrului trebuie să prezinte o cursă în sus și în jos și un punct de rotație. Verificați distanța R1 R2 și determinați poziția. În cazul în care aparatul nu se mișcă, verificați următoarele situații:

A, În cazul în care cilindrul nu funcționează în poziția R1, vă rugăm să verificați traseul de gaz R1 și supapa mecanică R1 pentru a vă asigura că nu prezintă defecțiuni?

B, Dacă, operarea cilindrului R2 nu corespunde poziției A. Inițiați revizuirea generală;

C, Dacă diferența de presiune indicată de manometru este mare, iar pompa nu funcționează, vă rugăm să verificați dacă nu există un blocaj de material; Dacă cilindrul nu se mișcă, verificați ca filtrul pompei de alimentare AB să nu prezinte un blocaj?

Vizitați website-ul nostru pentru o gamă largă de pulverizatoare cu spumă poliuretanică și echipamente de pulverizare cu poliuree (hidraulice sau acționate cu aer)

- Pulverizator de vopsea fără aer cu pompă cu piston
- Pulverizatoare fără aer cu pompă cu diafragmă
- Pulverizator pneumatic de vopsea fără aer
- Pulverizator de vopsea fără aer cu motorină
- Pompă cu dublă membrană
- Dispozitiv pentru trasat dungii fără aer
- Pulverizatoare din 2 componente
- Echipament de pulverizare pentru chit / ghips / ciment
- Reactor cu spumă poliuretanică, pulverizator cu poliuree
- Pistoale pulverizatoare fără aer
- Capete de pulverizare fără aer
- Furtun fără aer
- Filtru fără aer
- Rezervoare pentru vopsea
- Aparat de sablat și aspirator pentru plăci de rigips
- Pistoale pulverizatoare electrice HVLP
- Alte piese ale sistemului fără aer